

# 市 税 概 要



令和5年度版  
今治市 総務部

# 目 次

## 今治市の概要及び税務機構等

1 . 市の概況	1
2 . 市域の変遷	2
3 . 人口と世帯の推移	3
4 . 令和5年度一般会計当初予算額	4
5 . 令和4年度一般会計決算額	4
6 . 今治市行政組織図（総務部）	5
7 . 税務機構及び事務分掌	6
8 . 税務職員の平均年齢等調	7
9 . 税務職員に対する特殊勤務手当	7

## 市税の総括

1 . 税の種類	8
2 . 令和5年度市税当初予算額・令和4年度市税決算額	9
3 . 市税の年度別構成比	9
4 . 一般会計歳入決算に占める市税の推移	10
5 . 令和4年度市税の徴収実績	11
6 . 自主財源と依存財源の調（令和4・5年度一般会計）	12
7 . 市税の市民負担額の推移	13

## 市民税関係

1 . 個人市民税	
① 納税義務者数	14
② 特別徴収	14
③ 所得者区分別義務者数	15
2 . 法人市民税	
① 法人市民税納税義務者数	16
② 申告件数及び調定額	17

## 諸税関係

1 . 軽自動車税の当初課税状況の推移	18
2 . 車種別課税台数・調定額の推移	19
3 . 市たばこ税	20
4 . 入湯税	20

## 固定資産税関係

1 . 納税義務者数の推移	2 1
2 . 土地の筆数及び家屋の棟数の推移	2 1
3 . 評価額の推移	2 1
4 . 固定資産税調定額の推移	2 2
5 . 土地の地目区分別評価額の推移	2 3
6 . 土地の概要（令和4・5年度）	2 4～2 5
7 . 土地に関する概要の推移	2 6
8 . 家屋の種別区分別評価状況の推移	2 7
9 . 令和5年度家屋の概要	2 8
1 0 . 家屋の新增築分調	2 8
1 1 . 家屋の減少分調	2 9
1 2 . 家屋の新築住宅の軽減税額調	2 9
1 3 . 木造家屋の種類別調	3 0
1 4 . 非木造家屋の種類別調	3 0
1 5 . 償却資産の課税標準額の推移	3 1

## 徴収関係

1 . 徴収率推移状況	3 2
2 . 滞納分析	3 3～3 6
3 . 年度別収納額推移状況	3 7
4 . 一般税滞納処分状況	3 8
5 . 国保税滞納処分状況	3 9
6 . 口座振替取扱状況	4 0
7 . 不納欠損処分の状況	4 1～4 2

## 国民健康保険税関係

1 . 被保険者数の推移	4 3
2 . 令和4年度中の被保険者増減内訳	4 3
3 . 保険税収納状況	4 3
4 . 不納欠損処分の状況	4 4～4 5

## 税制

1 . 令和5年度市税制一覧表	4 6～4 7
-----------------	---------

**今治市の概要  
及び  
税務機構等**

# 〔 今 治 市 の 概 要 〕

## 1. 市の概況

市政の施行	平成17年1月16日
人口	150,102人 (令和5年10月末現在、外国人3,688人含む)
	男 71,644人
	女 78,458人
世帯数	76,416(令和5年10月末現在)
面積	419.21km <sup>2</sup> (令和5年10月現在)
距離	東西 35km 南北 44km
経緯度	東経 132度48分(菊間町田之尻)～133度11分(宮窪町四阪島)
	北緯 34度18分(上浦町盛)～33度54分(玉川町龍岡上)
市庁舎の所在地	今治市別宮町一丁目4番地1(今治駅北東約500m)

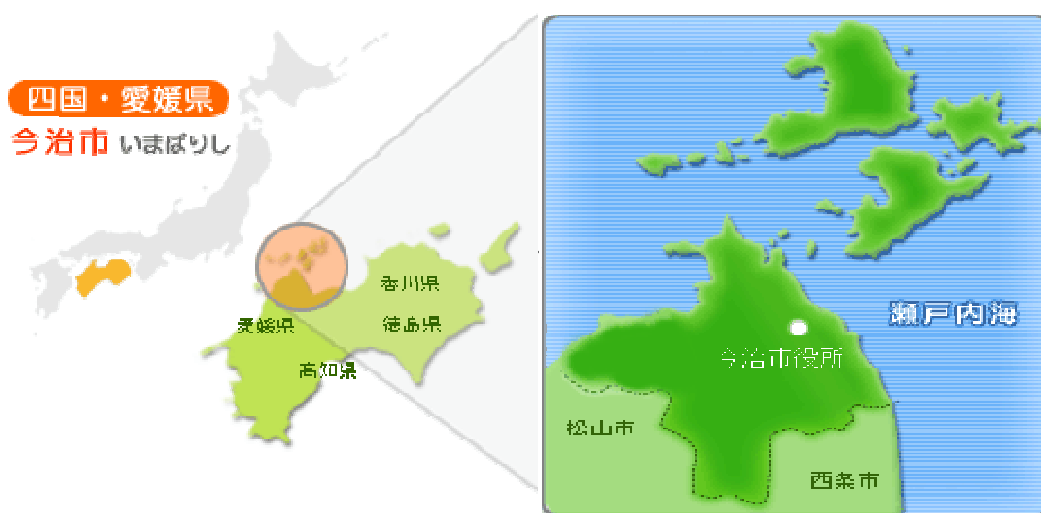

## 2. 市域の変遷

概要	
<b>今治市</b> 平成17年1月16日	今治市、朝倉村、玉川町、波方町、大西町、菊間町、吉海町、宮窪町、伯方町、上浦町、大三島町、関前村の1市9町2村の合併
<b>(今治市)</b> 明治22年12月 大正9年2月11日 昭和8年2月11日 昭和15年1月1日 昭和30年2月1日 昭和30年8月1日	今治村と今治8か町を合併して町制をしく。 日吉村と合併して市制をしく。 近見村を合併 立花村を合併 桜井町、富田村、清水村、日高村、乃万村、波止浜町を合併 馬島を編入
<b>(朝倉村)</b> 明治22年 昭和31年3月31日	朝倉上村と朝倉上乃村が合併して上朝倉村となり、朝倉下村、朝倉南村、朝倉北村、古谷村、山口村が合併して下朝倉村となる。 上朝倉村と下朝倉村が合併して朝倉村となる。
<b>(玉川町)</b> 明治22年 昭和29年3月31日 昭和37年4月1日	鴨部村、鈍川村、龍岡村、九和村が成立する。 鴨部村、鈍川村、龍岡村、九和村が合併して玉川村となる。 町制施行により玉川町になる。
<b>(波方町)</b> 明治22年 昭和35年3月1日	波方村、樋口村、小部村、宮崎村、馬刀湯村、森上村が合併して波方村となる。 町制施行により波方町になる。
<b>(大西町)</b> 明治23年 昭和30年3月31日	宮脇、大井浜、新町、紺原、九王が合併して大井村となり、別府、星浦、脇、山之内が合併して小西村となる。 大井村と小西村が合併して大西町になる。
<b>(菊間町)</b> 明治23年4月 明治41年1月1日 大正14年4月1日 昭和30年3月31日	西山村、長坂村、浜村が合併して菊間村となる。 町制施行により菊間町となる。 歌仙村と合併 亀岡村と合併

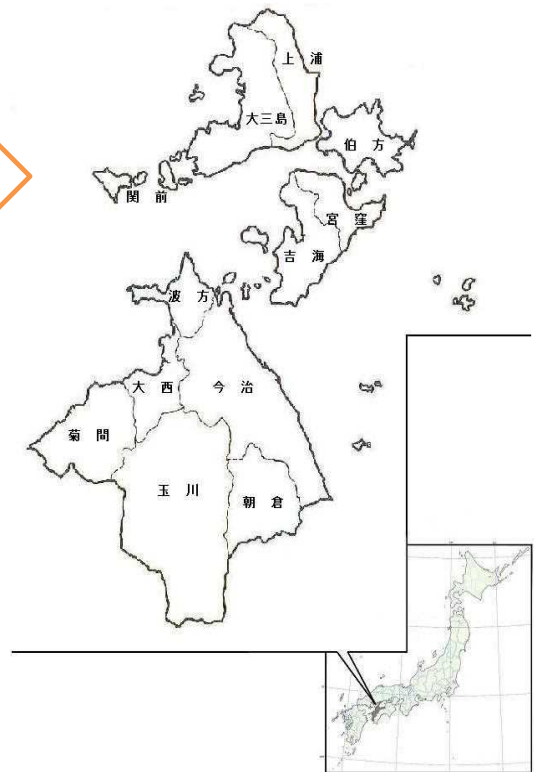

概要	
<b>(吉海町)</b> 昭和29年3月31日 昭和30年8月1日	津倉村、亀山村、渦浦村、大山村(大字早川、余所国を除く)が合併して吉海町となる。 大字椋名のうち馬島を今治市へ編入
<b>(宮窪町)</b> 昭和27年8月1日 昭和29年3月31日	町制施行により宮窪町となる。 大山村大字早川、余所国を編入
<b>(伯方町)</b> 昭和30年1月1日	西伯方村と伯方町が合併して伯方町となる。
<b>(上浦町)</b> 明治22年12月 昭和30年3月30日 昭和39年4月1日	瀬戸村と甘崎村が合併して瀬戸崎村となる。 井口村と盛村が合併して盛口村となる。 瀬戸崎村と盛口村が合併して上浦村となる。 町制施行により上浦町となる。
<b>(大三島町)</b> 昭和30年3月31日 昭和31年9月23日	鏡村と宮浦村が合併して大三島町となる。 岡山村と合併
<b>(関前村)</b> 明治23年3月	岡村と大下村が合併して関前村となる。

### 3. 人口と世帯の推移

	世帯数	人口			1世帯あたり人口
		男	女	総数	
平成28年	76,057	77,936	86,386	164,322	2.16
平成29年	76,206	77,285	85,550	162,835	2.14
平成30年	76,209	76,470	84,624	161,094	2.11
平成31年	76,245	75,696	83,594	159,290	2.09
令和2年	76,646	75,114	82,530	157,644	2.06
令和3年	76,487	73,993	81,429	155,422	2.03
令和4年	75,611	72,481	80,051	152,532	2.02
令和5年	76,023	71,862	78,825	150,687	1.98

(各年3月31日現在)

住民基本台帳人口・・・市内に住所を定めているものとして、市の住民基本台帳に記録されている人の数

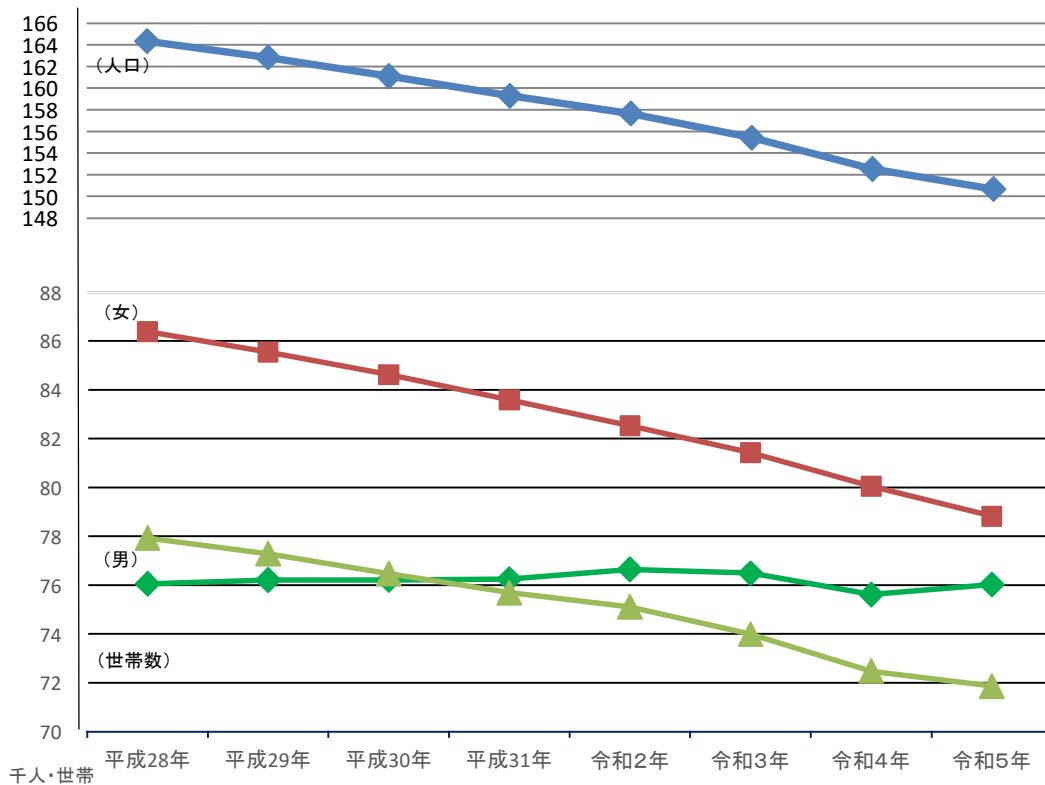

## 4. 令和5年度一般会計当初予算額

(単位 千円・%)

款 別	歳入		目 的 別	歳出	
	当初予算額	構成比		当初予算額	構成比
市 税	20,445,649	27.2	議 会 費	424,873	0.6
分担金及び負担金	295,106	0.4	総 務 費	6,736,577	9.0
使用料及び手数料	1,366,760	1.8	民 生 費	29,314,957	39.0
財 産 収 入	262,361	0.4	衛 生 費	5,939,023	7.9
寄 附 金	1,702,231	2.3	労 働 費	261,805	0.4
繰 入 金	4,014,784	5.3	農 林 水 産 業 費	2,415,258	3.2
繰 越 金	2,757,328	3.7	商 工 費	2,727,616	3.6
諸 収 入	1,573,889	2.1	土 木 費	8,686,066	11.5
地 方 譲 与 税	531,000	0.7	消 防 費	2,646,348	3.5
利 子 割 交 付 金	26,000	0.0	教 育 費	6,396,694	8.5
配 当 割 交 付 金	60,000	0.1	災 害 復 旧 費	5,400	0.0
株式等譲渡所得割交付金	40,000	0.1	公 債 費	9,665,383	12.8
法人事業税交付金	380,000	0.5	予 備 費	30,000	0.0
地方消費税交付金	3,900,000	5.2			
ゴルフ場利用税交付金	20,000	0.0			
環境性能割交付金	50,000	0.1			
地方特例交付金	130,000	0.2			
地方交付税	17,930,000	23.8			
交通安全対策特別交付金	17,400	0.0			
国庫支出金	10,860,876	14.4			
県 支 出 金	5,751,216	7.6			
市 債	3,135,400	4.2			
合 計	75,250,000	100.0	合 計	75,250,000	100.0

## 5. 令和4年度一般会計決算額

(単位 千円・%)

款 別	歳入		目 的 別	歳出	
	決算額	構成比		決算額	構成比
市 税	21,609,898	26.1	議 会 費	382,096	0.5
地 方 譲 与 税	555,076	0.7	総 務 費	8,195,257	10.6
利 子 割 交 付 金	16,369	0.0	民 生 費	30,856,278	39.8
配 当 割 交 付 金	98,003	0.1	衛 生 費	5,614,068	7.2
株式等譲渡所得割交付金	80,467	0.1	労 働 費	269,374	0.4
法人事業税交付金	415,239	0.5	農 林 水 産 業 費	2,309,134	3.0
地方消費税交付金	3,787,096	4.6	商 工 費	3,517,819	4.5
ゴルフ場利用税交付金	22,702	0.0	土 木 費	7,366,128	9.5
環境性能割交付金	45,976	0.1	消 防 費	2,658,992	3.4
地方特例交付金	143,468	0.2	教 育 費	5,745,626	7.4
地方交付税	21,298,835	25.8	災 害 復 旧 費	36,715	0.1
交通安全対策特別交付金	15,987	0.0	公 債 費	10,661,360	13.7
分担金及び負担金	305,990	0.4			
使用料及び手数料	1,407,718	1.7			
国庫支出金	13,840,313	16.7			
県 支 出 金	5,803,544	7.0			
財 産 収 入	183,914	0.2			
寄 附 金	1,494,962	1.8			
繰 入 金	517,011	0.6			
繰 越 金	5,919,510	7.2			
諸 収 入	1,724,407	2.1			
市 債	3,405,700	4.1			
合 計	82,692,185	100.0	合 計	77,612,847	100.0



6. 今治市行政組織図(総務部)

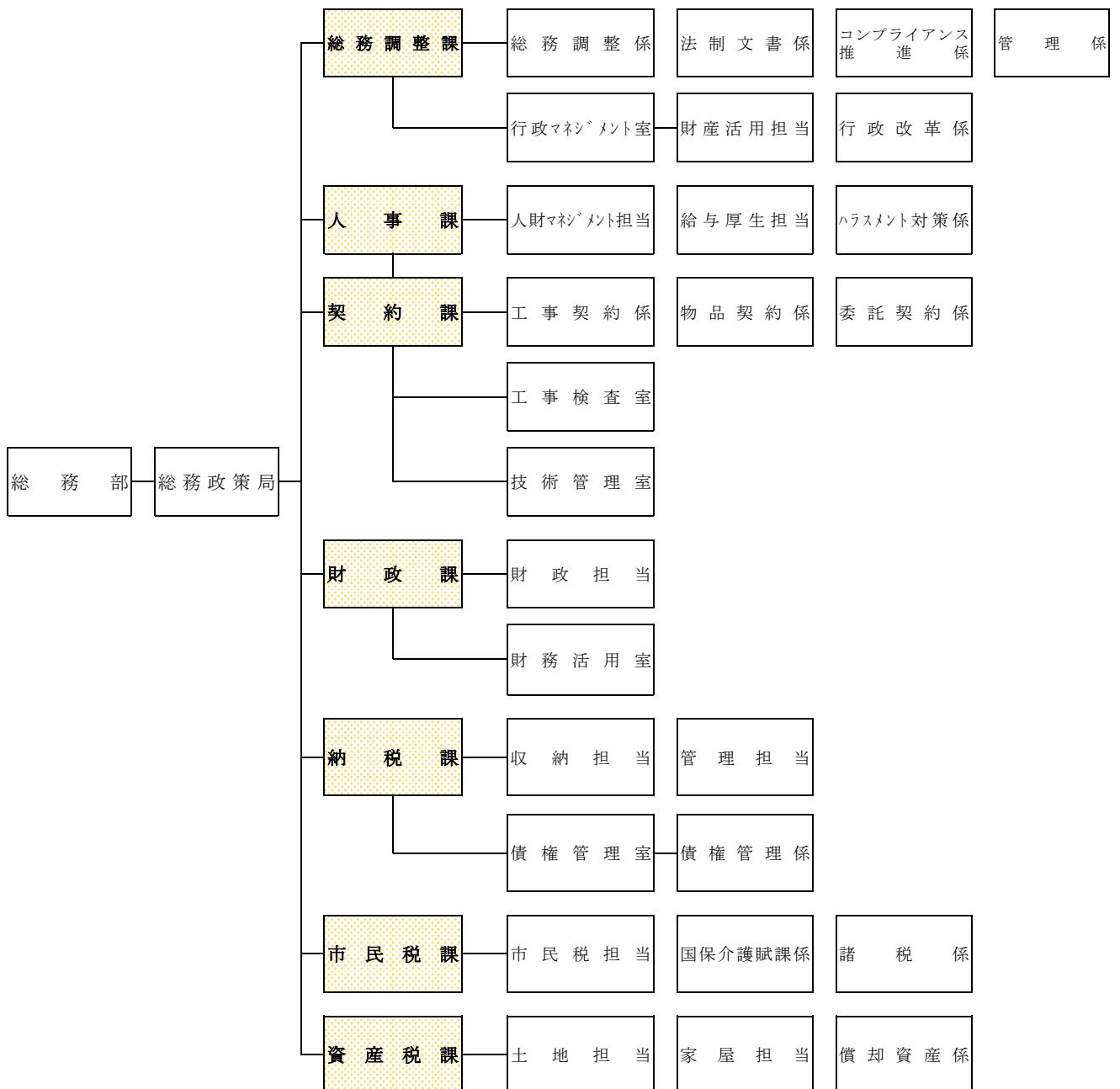

7. 税務機構及び事務分掌

人 員									主 な 事 務	
税務長	課名	係名	次長	課長	課長補佐	係長	主査	主事		計
1※ (次長課長兼務1)	市民税課	市民税担当・国保介護賦課係・諸税係		1	3※ (係長兼務1)	5※	1	5	14	<p>税制に関する法令及び調整に関すること。</p> <p>個人市県民税の賦課及び法人等市民税の申告納付等に関すること。</p> <p>国民健康保険税及び介護保険料の賦課に関すること。</p> <p>軽自動車税の賦課に関すること。</p> <p>市たばこ税及び入湯税の申告納付に関すること。</p> <p>地方揮発油譲与税、自動車重量譲与税、特別とん譲与税及び森林環境譲与税に関すること。</p> <p>利子割交付金、配当割交付金、株式等譲渡所得割交付金、法人事業税交付金、地方消費税交付金、ゴルフ場利用税交付金及び環境性能割交付金に関すること。</p>
	資産税課	土地担当・家屋担当・償却資産係		1※	4	4	4	4	17	<p>固定資産税の賦課に関すること。</p> <p>特別土地保有税の賦課に関すること。</p> <p>国有資産等所在市町村交付金に関すること。</p> <p>不動産取得税の賦課資料に関すること。</p> <p>旧土地台帳の副本に関すること。</p> <p>相続税法第58条の通知に関すること。</p> <p>地籍図に関すること。</p>
	納税課	収納担当・管理担当・債権管理係		1	3※ (係長兼務1)	9※	0	7	19	<p>市税及び介護保険料の徴収に関すること。</p> <p>財産調査・滞納処分に関すること。</p> <p>滞納整理機構に関すること。</p> <p>電話催告・嘱託徴収に関すること。</p> <p>督促状・催告書の作成・送付に関すること。</p> <p>市税等の口座振替・加入促進に関すること。</p> <p>市税の収入消込・照合・収入調定・決算に関すること。</p> <p>債権管理の総括に関すること。</p>

令和5年10月1日現在

### 8. 税務職員の平均年齢等調

〈年齢別職員数〉

令和5年10月1日現在

課名	年齢		20歳以上		50歳以上		平均年齢
	20歳未満	30歳未満	30歳未満	40歳未満	50歳未満	50歳以上	
市民税課	0	3	3	2	7	42.3	
資産税課	0	2	5	8	4	42.4	
納税課	0	7	0	5	7	40.3	
計	0	12	8	15	18	41.7	

〈税務事務経験年数別職員数〉

令和5年10月1日現在

課名	年数		3年以上		8年以上		平均年数
	1年未満	3年未満	3年未満	5年未満	8年未満	8年以上	
市民税課	2	7	1	2	3	3.2	
資産税課	1	5	2	6	5	5.2	
納税課	4	4	3	4	4	4.7	
計	7	16	6	12	12	4.4	

### 9. 税務職員に対する特殊勤務手当

特殊勤務手当			
滞納整理業務手当	1日	200円	税等外勤して滞納金の徴収及び納入の督促に従事する職員
	1件	500円	税等の搬出等業務(交付要求等書類手続業務を除く。)に従事する職員

# 市税の総括

## 1. 税の種類

国税(直接税)		地方税(都道府県税)	
所得税		道府県民税	
法人税		事業税	
贈与税		地方消費税	
相続税		不動産取得税	
		道府県たばこ税	
		ゴルフ場利用税	
		環境性能割	
		軽油引取税	
		自動車税	
		鉱区税	
		固定資産税(特例分)	
		都道府県法定外普通税	
		目的税	
		狩猟税	
		都道府県法定外目的税	
		地方税(市町村税)	
		市町村民税	市町村の住民または法人が納める税金
		固定資産税	土地や家屋などの所有者が納める税金
		軽自動車税	バイク・軽自動車などの所有者が納める税金
		市町村たばこ税	たばこの喫煙者が負担する税金
		鉱産税	石炭・石油などの鉱物の採掘業者が納める税金
		特別土地保有税	一定面積以上の土地の所有者や取得者が納める税金
		市町村法定外普通税	市町村が国との同意を要する事前協議を経て独自に設ける税金
		入湯税	鉱泉浴場の入浴客が負担する税金
		事業所税	事務所・事業所において事業を行う者や事業所用家屋の建築主が納める税金
		都市計画税	土地や家屋の所有者が都市計画事業を行っている市町村に納める税金
		水利地益税	水利事業などで特に利益を受ける土地や家屋の所有者が納める税金
		共同施設税	共同作業場などにより特に利益を受ける者が納める税金
		宅地開発税	宅地開発を行う者が納める税金
		国民健康保険税	国民健康保険に加入している世帯が納める税金で、実質的には保険料
		市町村法定外目的税	市町村が国との同意を要する事前協議を経て独自に設ける税金
国税(間接税)			
消費税			
酒税			
たばこ税			
揮発油税			
石油ガス税			
航空機燃料税			
石油石炭税			
自動車重量税			
関税			
とん税			
印紙税			
登録免許税			
地方譲与税			
地方揮発油税			
特別とん税			
電源開発促進税			
たばこ特別税			
地方法人特別税			
森林環境譲与税			

2. 令和5年度市税当初予算額・令和4年度市税決算額

(単位 千円)

科 目	令和5年度当初予算額		合計	構成比	令和4年度決算額		合計	構成比	
	現年度課税分	滞納繰越分			現年度課税分	滞納繰越分			
市民税	個人	6,494,000	33,800	6,527,800	31.93%	6,866,763	37,016	6,903,779	31.95%
	法人	2,062,200	2,300	2,064,500	10.10%	2,792,447	1,122	2,793,569	12.93%
	計	8,556,200	36,100	8,592,300	42.03%	9,659,210	38,138	9,697,348	44.87%
固定資産税	土地・家屋・償却	9,215,000	56,500	9,271,500	45.35%	9,156,264	57,227	9,213,491	42.64%
	交付金	904,299	0	904,299	4.42%	977,327	0	977,327	4.52%
	計	10,119,299	56,500	10,175,799	49.77%	10,133,591	57,227	10,190,818	47.16%
軽自動車税	環境性能割	30,000	0	30,000	0.15%	26,603	0	26,603	0.12%
	種別割	604,450	4,700	609,150	2.98%	594,085	5,002	599,087	2.77%
	計	634,450	4,700	639,150	3.13%	620,688	5,002	625,690	2.90%
市たばこ税	1,032,000	0	1,032,000	5.05%	1,088,859	0	1,088,859	5.04%	
入湯税	6,400	0	6,400	0.03%	7,182	0	7,182	0.03%	
合計	20,348,349	97,300	20,445,649	100%	21,509,532	100,367	21,609,899	100%	

3. 市税の年度別構成比

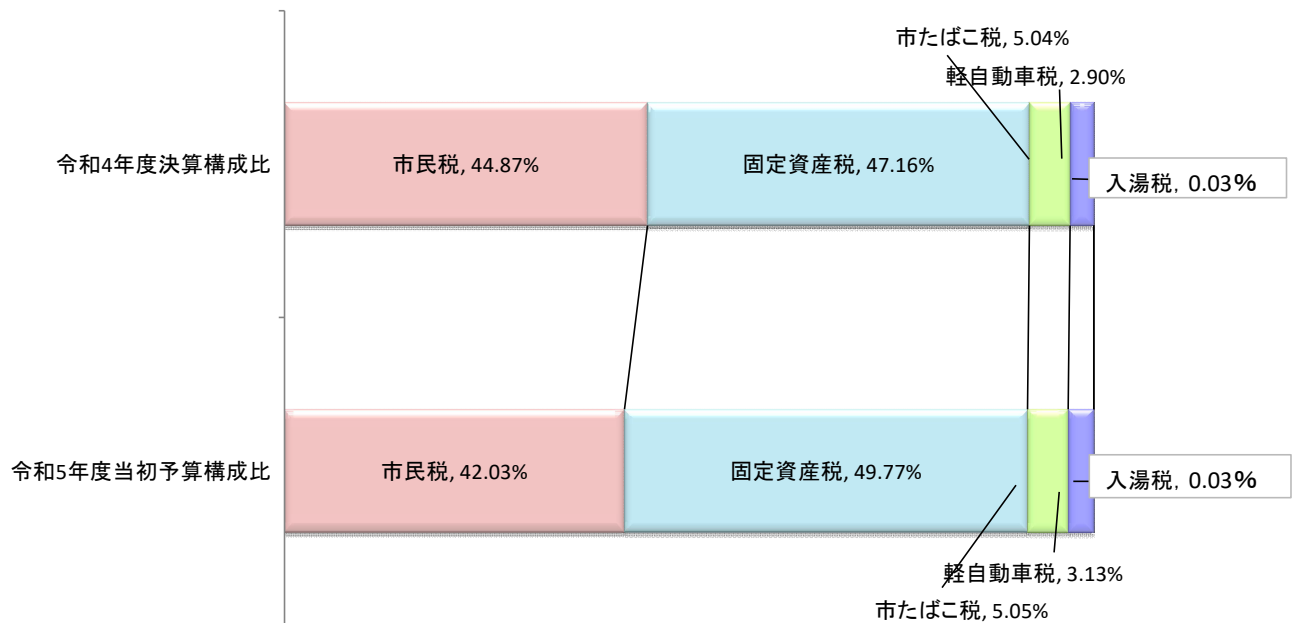

#### 4. 一般会計歳入決算に占める市税の推移

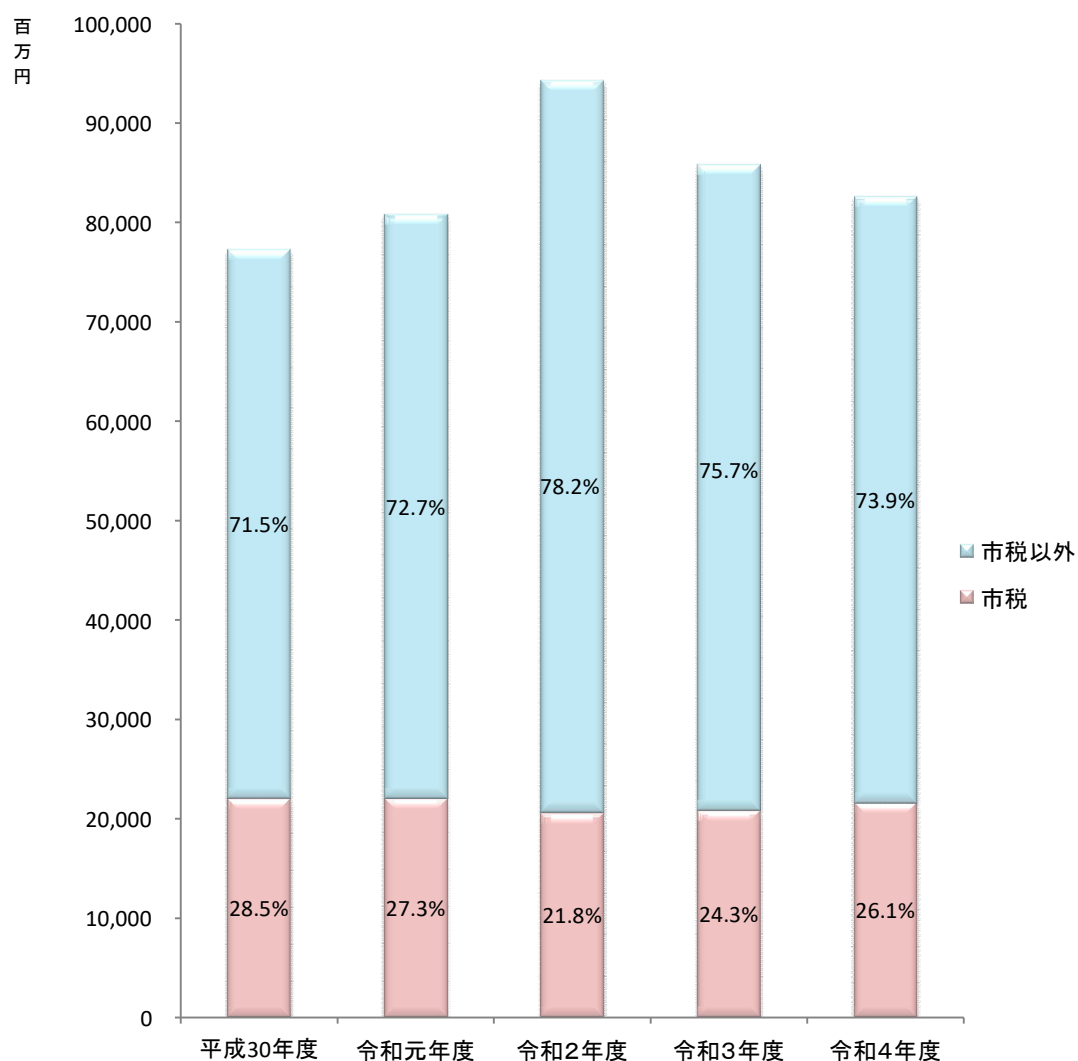

(単位:百万円)

年度 区分	平成30年度	令和元年度	令和2年度	令和3年度	令和4年度
一般会計	77,336	80,821	94,274	85,838	82,692
市税	22,025	22,086	20,597	20,883	21,610

5. 令和4年度市税の徴収実績

(単位:千円)

科 目	調 定 額		収 入 額	
	現年課税分	滞納繰越分	現年課税分	滞納繰越分
市 民 税	9,716,321	116,714	9,659,210	38,138
個 人	6,918,803	107,985	6,866,763	37,016
均 等 割	247,045	3,856	245,187	1,322
所 得 割	6,671,758	104,129	6,621,576	35,694
法 人	2,797,518	8,729	2,792,447	1,122
均 等 割	511,017	8,014	506,978	1,084
法 人 税 割	2,286,501	715	2,285,469	38
固 定 資 産 税	10,206,013	167,858	10,133,591	57,227
純固定資産税	9,228,686	167,858	9,156,264	57,227
土 地	2,986,915	54,328	2,963,475	18,522
家 屋	4,268,096	77,631	4,234,602	26,466
償 却 資 産	1,973,675	35,899	1,958,187	12,239
交 付 金	977,327	0	977,327	0
軽 自 動 車 税	627,865	17,436	620,688	5,002
環 境 性 能 割	26,603	0	26,603	0
種 別 割	601,262	17,436	594,085	5,002
市 た ば こ 税	1,088,859	30	1,088,859	0
入 湯 税	7,182	0	7,182	0
合 計	21,646,240	302,038	21,509,530	100,367
国民健康保険税	2,985,890	342,022	2,831,736	113,135



6. 自主財源と依存財源の調(令和4・5年度一般会計)

(単位:千円)

自主財源			依存財源		
年 度	令和4年度	令和5年度	年 度	令和4年度	令和5年度
市 税	20,390,951	20,445,649	地 方 譲 与 税	524,000	531,000
分担金及び負担金	298,016	295,106	利 子 割 交 付 金	26,000	26,000
使用料及び手数料	1,397,497	1,366,760	配 当 割 交 付 金	60,000	60,000
財 産 収 入	124,929	262,361	株 式 等 譲 渡 所 得 割 交 付 金	40,000	40,000
寄 附 金	1,766,051	1,702,231	法 人 事 業 税 交 付 金	500,000	380,000
繰 入 金	2,493,721	4,014,784	地 方 消 費 税 交 付 金	3,600,000	3,900,000
繰 越 金	1,982,550	2,757,328	ゴ ル フ 場 利 用 税 交 付 金	20,000	20,000
諸 収 入	1,666,850	1,573,889	環 境 性 能 割 交 付 金	65,000	50,000
			地 方 特 例 交 付 金	141,000	130,000
			地 方 交 付 税	19,460,000	17,930,000
			交 通 安 全 対 策 特 別 交 付 金	18,000	17,400
			国 庫 支 出 金	10,877,957	10,860,876
			県 支 出 金	5,532,378	5,751,216
			市 債	3,735,100	3,135,400
計	30,120,565	32,418,108	計	44,599,435	42,831,892
歳 入 合 計	74,720,000	75,250,000			

自主財源と依存財源の内訳

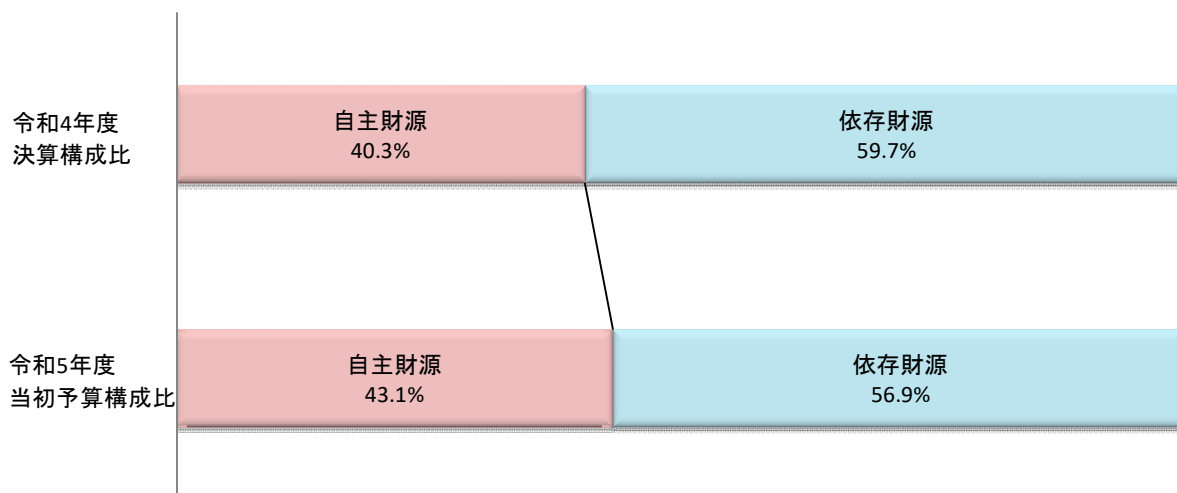

7. 市税の市民負担額の推移

(単位:円)

区分	令和元		令和2		令和3		令和4		令和5	
	1人あたり	1世帯あたり	1人あたり	1世帯あたり	1人あたり	1世帯あたり	1人あたり	1世帯あたり	1人あたり	1世帯あたり
市民税	61,172	128,359	62,339	128,892	54,610	111,652	59,894	121,501	63,963	127,672
(個人)	42,726	89,653	44,223	91,435	44,470	90,920	43,808	88,868	45,537	90,893
(法人)	18,446	38,706	18,116	37,457	10,140	20,732	16,086	32,633	18,426	36,779
固定資産税	66,412	139,355	66,996	138,521	67,119	137,225	65,399	132,668	67,218	134,169
軽自動車税	3,424	7,184	3,575	7,391	3,794	7,757	3,937	7,986	4,127	8,238
市たばこ税	6,442	13,517	6,483	13,404	6,271	12,821	6,755	13,703	7,182	14,336
入湯税	52	110	51	106	24	49	30	61	47	95
合計	137,502	288,525	139,444	288,314	131,818	269,504	136,015	275,919	142,537	284,510
指数(令和元年度を100)	100	100	101.4	99.9	95.9	93.4	98.9	95.6	103.7	98.6

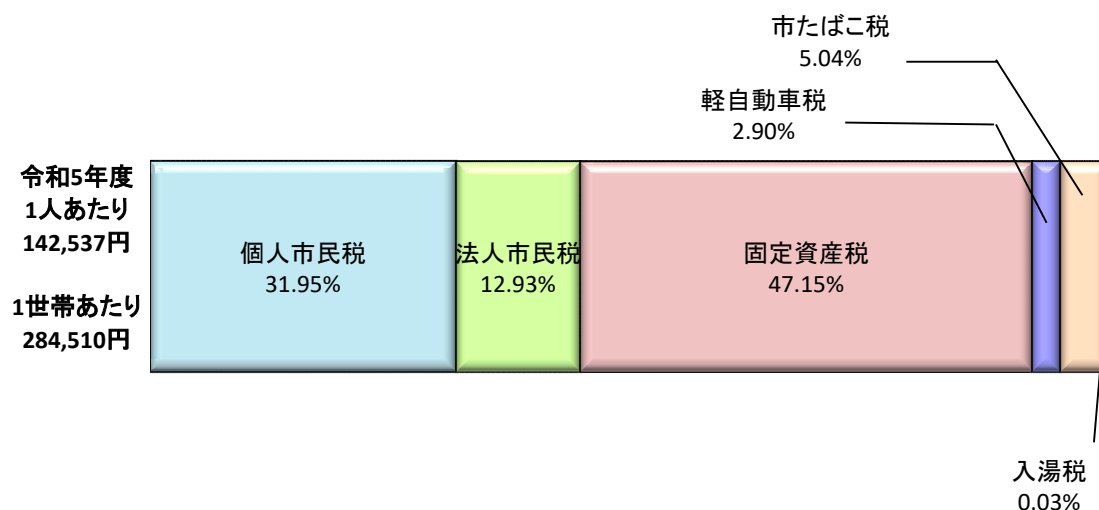

# 市民税関係

- ・個人市民税
- ・法人市民税

## 1. 個人市民税

### ①納税義務者数 (単位:人)

年度	納税義務者数	うち均等割のみ
令和元年度	71,861	8,994
令和2年度	71,862	8,994
令和3年度	71,436	9,002
令和4年度	70,433	8,763
令和5年度	70,180	8,441

(課税状況調)

### ②特別徴収 (単位:人・千円)

年度	区分	特別徴収義務者数	納税義務者数		特別徴収税額	特別徴収税額の内訳	
			納税義務者数	うち均等割のみ		所得割額	均等割額
令和元	給与特徴に係る分	6,428	50,600	3,934	5,613,894	5,436,797	177,097
	年金特徴に係る分	9	14,997	6,623	281,459	242,218	39,241
令和2	給与特徴に係る分	6,913	51,699	4,283	5,522,857	5,341,910	180,947
	年金特徴に係る分	9	14,744	6,370	278,167	239,913	38,254
令和3	給与特徴に係る分	6,873	51,566	4,364	5,368,307	5,187,826	180,481
	年金特徴に係る分	9	14,711	6,286	273,762	235,809	37,953
令和4	給与特徴に係る分	6,867	51,006	4,138	5,384,518	5,206,000	178,518
	年金特徴に係る分	7	14,492	6,138	270,568	233,067	37,501
令和5	給与特徴に係る分	6,864	50,847	3,939	5,430,407	5,252,442	177,965
	年金特徴に係る分	6	14,417	6,120	266,772	229,666	37,106

(課税状況調)

③所得者区別義務者数

(単位:人・千円)

年度	区分 所得者区分	均等割のみを納める者		均等割と所得割を納める者		
		納税義務者数	均等割額	納税義務者数	均等割額	所得割額
令和元	給与所得者	4,289	15,012	51,421	179,973	5,619,360
	営業等所得者	768	2,688	2,526	8,841	293,174
	農業所得者	105	368	290	1,015	20,575
	その他所得者	3,832	13,412	8,630	30,205	729,635
	計	8,994	31,480	62,867	220,034	6,662,744
令和2	給与所得者	4,427	15,495	51,601	180,603	5,648,162
	営業等所得者	691	2,419	2,550	8,925	309,685
	農業所得者	94	329	218	763	14,571
	その他所得者	3,782	13,237	8,499	29,747	586,657
	計	8,994	31,480	62,868	220,038	6,559,075
令和3	給与所得者	4,446	15,561	51,222	179,277	5,485,911
	営業等所得者	709	2,482	2,479	8,676	296,257
	農業所得者	84	294	236	826	19,734
	その他所得者	3,763	13,171	8,497	29,740	531,354
	計	9,002	31,508	62,434	218,519	6,333,256
令和4	給与所得者	4,200	14,700	50,822	177,877	5,445,013
	営業等所得者	640	2,240	2,209	7,732	278,421
	農業所得者	75	263	212	742	15,790
	その他所得者	3,848	13,468	8,427	29,495	836,909
	計	8,763	30,671	61,670	215,846	6,576,133
令和5	給与所得者	3,936	13,776	51,124	178,934	5,573,981
	営業等所得者	633	2,216	2,211	7,738	293,610
	農業所得者	64	224	218	763	16,542
	その他所得者	3,808	13,328	8,186	28,651	553,129
	計	8,441	29,544	61,739	216,086	6,437,262

(課税状況調)

## 2 法人市民税

### ①法人市民税納税義務者数

区 分	年 度				
	令和元年度	令和2年度	令和3年度	令和4年度	令和5年度
資本金等50億円超 従業者50人超	16	15	15	15	15
資本金等10億円超50億円以下 従業者50人超	9	9	10	10	11
資本金等10億円超 従業者50人以下	179	176	167	168	173
資本金等1億円超10億円以下 従業者50人超	16	17	17	17	18
資本金等1億円超10億円以下 従業者50人以下	141	141	142	133	125
資本金等1千万円超1億円以下 従業者50人超	65	66	63	63	60
資本金等1千万円超1億円以下 従業者50人以下	691	694	690	676	682
資本金等1千万円以下 従業者50人超	37	41	37	37	35
資本金等1千万円以下 従業者50人以下	3,373	3,353	3,379	3,401	3,464
計	4,527	4,512	4,520	4,520	4,583

(課税状況調)

②申告件数及び調定額

(単位:千円)

年度	申告件数(件)	法人税割額	均等割額	計
H30	6,145	2,434,371	521,162	2,955,533
R元	6,171	2,354,432	516,078	2,870,510
R2	5,886	1,086,238	499,092	1,585,330
R3	5,921	1,960,438	507,392	2,467,830
R4	6,079	2,286,501	511,017	2,797,518

※滞納繰越分を含まない現年課税分

法人市民税調定額の推移

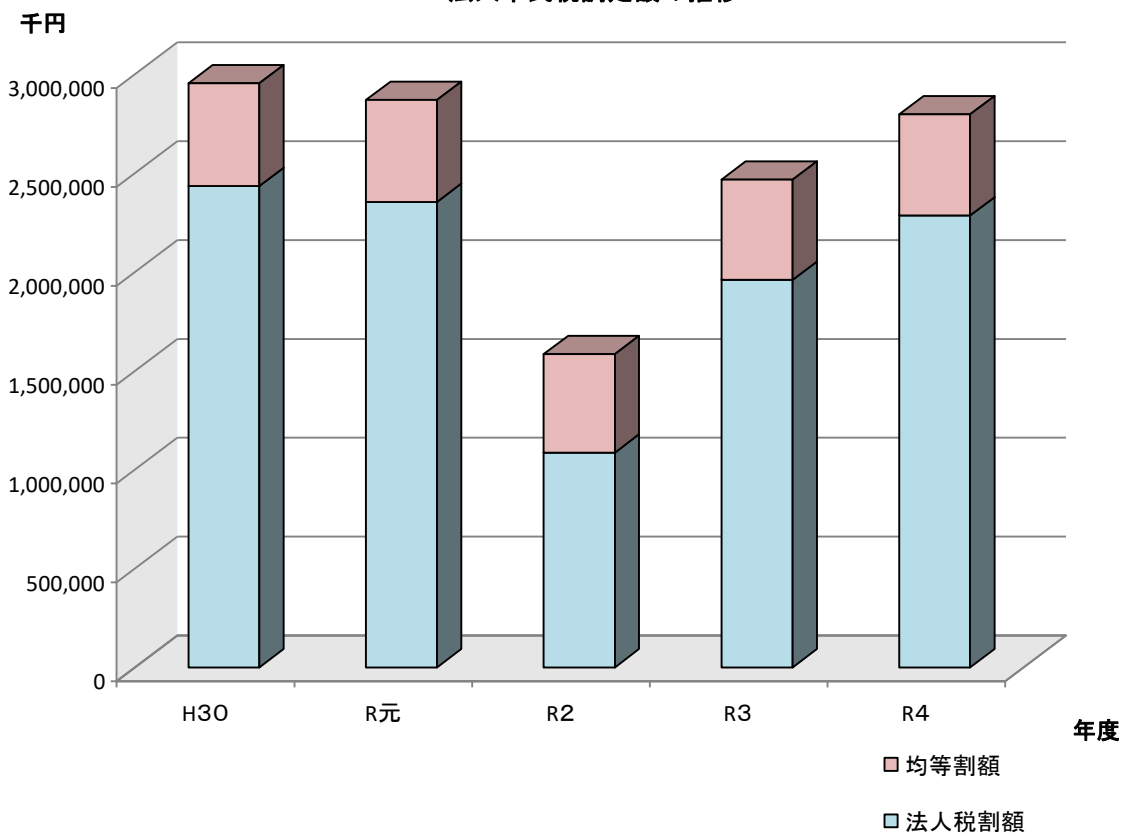

# 諸税関係

- ・ 軽自動車税
- ・ 市たばこ税
- ・ 入湯税



1. 軽自動車税の当初課税状況の推移

車種	税額 (円)	令和3年度		令和4年度		令和5年度			
		課税台数	調定額 (千円)	課税台数	調定額 (千円)	課税台数	調定額 (千円)		
		対前年 台数増減	対前年 調定比	対前年 台数増減	対前年 調定比	対前年 台数増減	対前年 調定比		
原動機付自転車	0.05 <sup>リットル</sup> 以下	2,000	11,564	23,128	11,173	22,346	10,818	21,636	
			△ 554	95.43	△ 391	96.62	△ 355	96.82	
	0.05 <sup>リットル</sup> ～ 0.09 <sup>リットル</sup>	2,000	1,252	2,504	1,256	2,512	1,233	2,466	
			△ 47	96.38	4	100.32	△ 23	98.17	
	0.09 <sup>リットル</sup> ～	2,400	3,475	8,340	3,595	8,628	3,743	8,983	
			124	103.70	120	103.45	148	104.12	
ミニカー	3,700	88	326	94	348	97	359		
		0	100.00	6	106.82	3	103.19		
小計	-	16,379	34,298	16,118	33,834	15,891	33,444		
		△ 477	97.43	△ 261	98.65	△ 227	98.85		
軽自動車	軽二輪	3,600	1,423	5,123	1,491	5,368	1,495	5,382	
			94	107.07	68	104.78	4	100.27	
	三輪車		4	18	4	18	4	18	
			0	100.00	0	100.00	0	100.00	
	四輪車	乗用	営業用	21	140	22	152	24	169
				0	101.45	1	108.57	2	111.18
		乗用	自家用	46,136	448,082	45,982	461,670	46,090	472,879
				127	102.98	△ 154	103.03	108	102.43
		貨物用	営業用	310	1,167	310	1,183	324	1,242
				4	103.46	0	101.37	14	104.99
	貨物用	自家用	18,390	94,159	18,200	94,119	18,133	94,872	
			△ 204	99.85	△ 190	99.96	△ 67	100.80	
	小計	-	66,284	548,689	66,009	562,510	66,070	574,562	
			21	102.46	△ 275	102.52	61	102.14	
小型特殊自動車	農耕用	2,400	425	1,020	461	1,106	486	1,166	
			88	126.11	36	108.47	25	105.42	
	その他のもの	5,900	533	3,145	533	3,145	529	3,121	
			17	103.29	0	100.00	△ 4	99.25	
小計	-	958	4,165	994	4,251	1,015	4,288		
		105	108.08	36	102.07	21	100.86		
二輪の小型自動車	6,000	1,788	10,728	1,866	11,196	1,950	11,700		
		107	106.37	78	104.36	84	104.50		
合計	-	85,409	597,879	84,987	611,791	84,926	623,994		
		△ 244	102.27	△ 422	102.33	△ 61	101.99		

## 2. 車種別課税台数・調定額の推移

課税台数

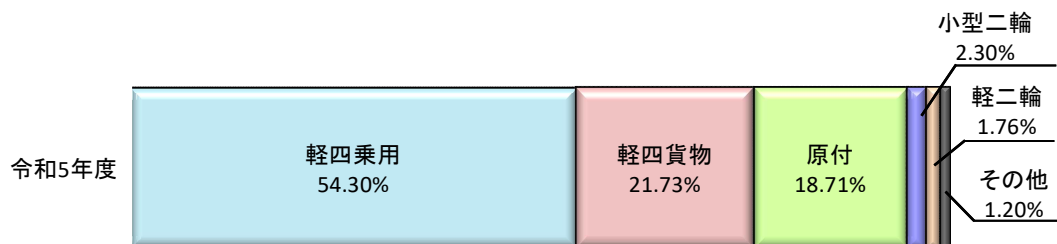
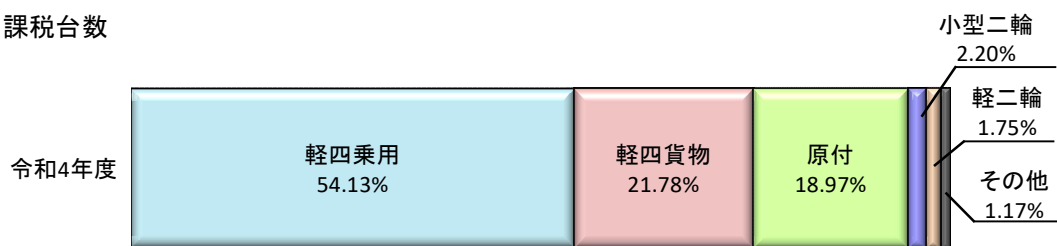

調定額

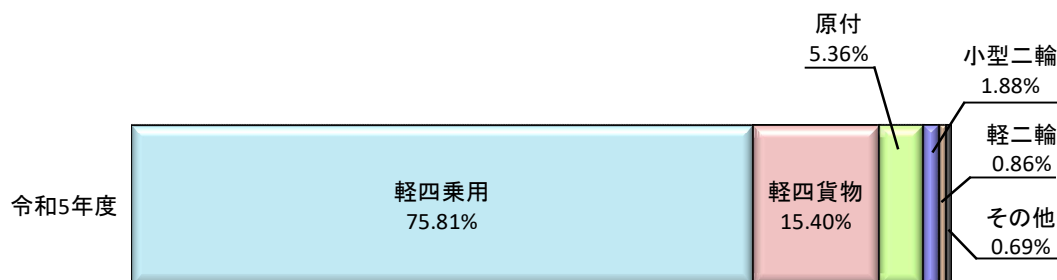
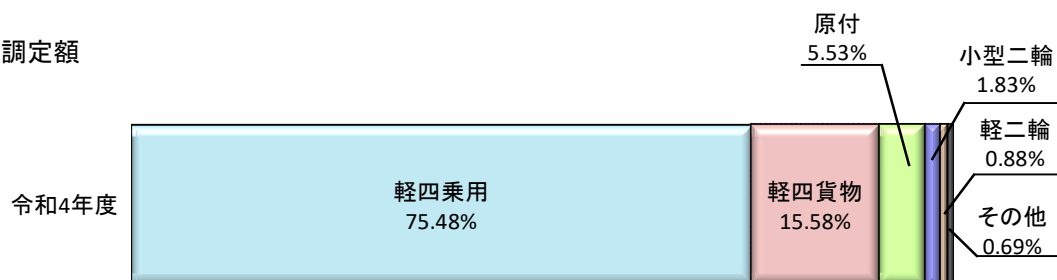

### 3. 市たばこ税

年度		R元	R2	R3	R4
区分	年度	R元	R2	R3	R4
売渡本数 (本)		181,745,971	166,811,543	164,429,327	166,187,318
税率	旧3級品	千本当 4,000円 10/1~5,692円			
	旧3級品以外	千本当 5,692円	千本当 5,692円 10/1~6,112円	千本当 6,122円 10/1~6,552円	千本当 6,552円
調定額 (千円)		1,026,808	979,858	1,037,096	1,088,859

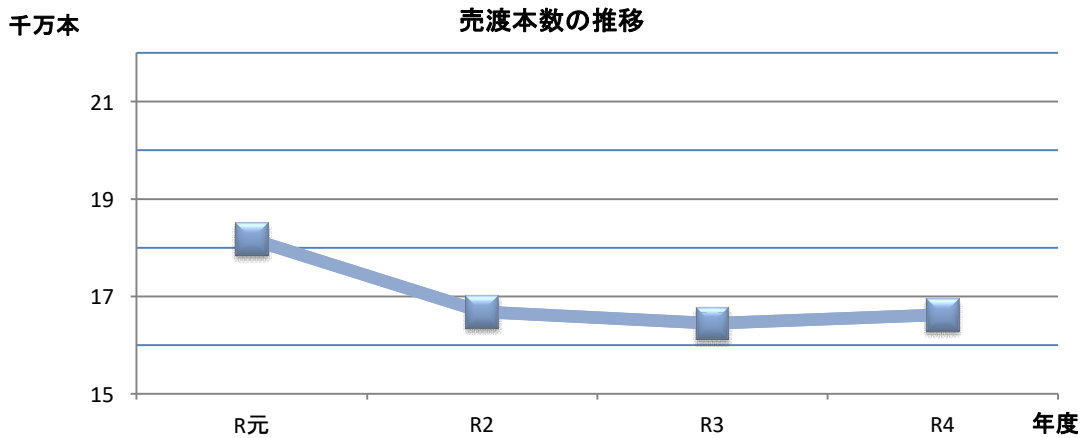

### 4. 入湯税

年度	区分	課税標準(人)	税率(円)	調定額(千円)
H30		55,801	150	8,370
R元		53,959	150	8,094
R2		24,990	150	3,748
R3		30,605	150	4,591
R4		47,880	150	7,182

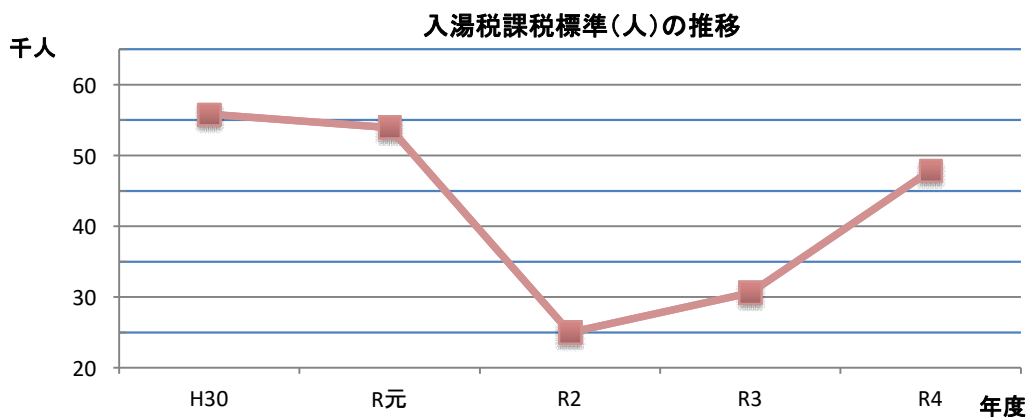

# 固定資産税

1. 納税義務者数の推移（法定免税点以上）

区分		年度		
		R3当初	R4当初	R5当初
固定資産税		72,340	72,361	72,269
内訳	土地	56,230	56,064	55,959
	家屋	57,054	57,386	57,502
	償却資産	1,909	2,161	2,134

2. 土地の筆数及び家屋の棟数の推移（法定免税点以上）

区分		年度		
		R3当初	R4当初	R5当初
土地（筆）		355,908	354,543	354,207
家屋（棟）		110,935	111,341	111,348

3. 評価額の推移（法定免税点以上）

区分		年度		
		R3	R4	R5
土地		542,443,493	531,906,277	525,289,826
家屋		306,357,741	321,569,408	328,473,214
小計		848,801,234	853,475,685	853,763,040
償却資産		151,884,380	154,783,798	153,972,880
合計		1,000,685,614	1,008,259,483	1,007,735,920

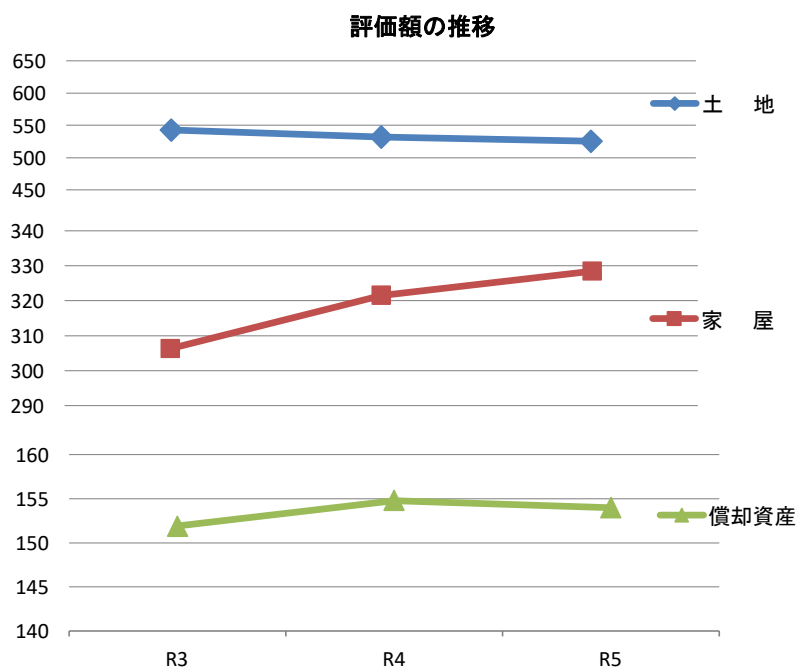

4. 固定資産税調定額の推移

(単位:円)

年度	土地		家屋		償却資産		合計	
	調定額	前年比 (%)	調定額	前年比 (%)	調定額	前年比 (%)	調定額	前年比 (%)
R2	3,092,851,500	99.3	4,269,735,600	102.3	1,976,932,400	98.1	9,339,519,500	100.4
R3	3,041,821,900	98.4	4,004,044,700	93.8	1,911,231,800	96.7	8,957,098,400	95.9
R4	2,986,714,400	98.2	4,268,025,000	106.6	1,973,240,000	103.2	9,227,979,400	103.0
R5 (10月末)	2,950,678,700	98.8	4,426,916,200	103.7	1,938,996,600	98.3	9,316,591,500	101.0

年度別調定額の推移

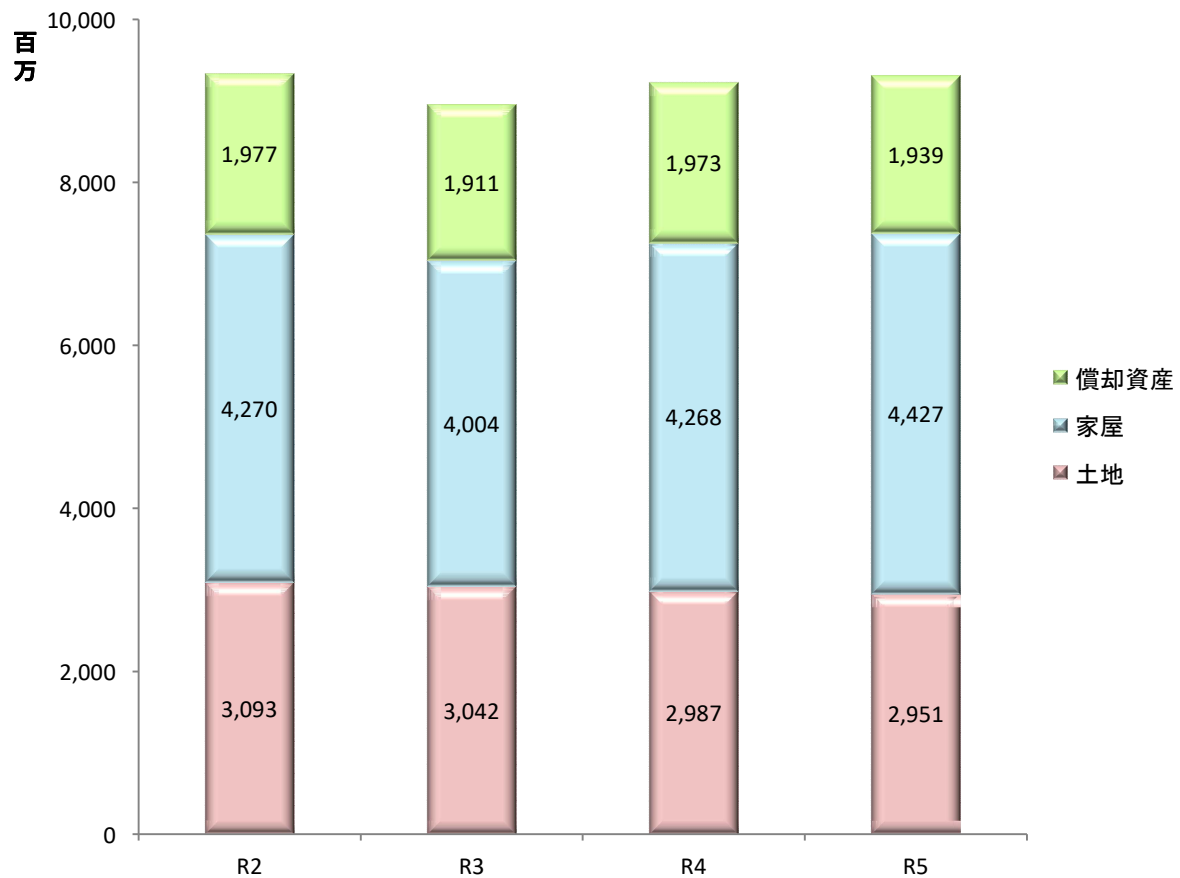

5. 土地の地目区分別評価額の推移

地目	年度	区分	評価総筆数 (筆)	評価総地積 (㎡)	決定価格	
					総額(千円)	前年比(%)
田	R2		41,588	27,707,704	12,639,211	96.5
	R3		41,322	27,533,566	11,561,177	91.5
	R4		41,120	27,403,793	11,272,596	97.5
	R5		40,950	27,290,882	10,924,313	96.9
畑	R2		97,070	62,445,157	5,355,177	97.9
	R3		96,441	61,990,581	5,055,892	94.4
	R4		95,619	61,369,049	4,929,498	97.5
	R5		94,610	60,569,109	4,841,330	98.2
宅地	R2		169,711	31,612,043	513,559,054	99.4
	R3		170,154	31,704,182	505,999,362	98.5
	R4		170,337	31,808,430	496,320,165	98.1
	R5		170,771	31,868,584	490,266,940	98.8
山林	R2		71,442	122,823,628	1,595,303	100.2
	R3		71,918	123,192,057	1,597,264	100.1
	R4		72,720	123,719,577	1,597,252	100.0
	R5		73,707	124,517,114	1,602,225	100.3
その他	R2		22,870	12,967,191	24,643,914	100.4
	R3		23,071	13,085,610	24,439,893	99.2
	R4		23,190	13,146,717	24,174,855	98.9
	R5		23,311	13,192,390	24,163,718	100.0
計	R2		402,681	257,555,723	557,792,659	99.4
	R3		402,906	257,505,996	548,653,588	98.4
	R4		402,986	257,447,566	538,294,366	98.1
	R5		403,349	257,438,079	531,798,526	98.8

6. 土地の概要（令和4，5年度）

地目	年度	地積			決定価格			課税標準額		筆数			単位当たり価格	
		評価総地積 (㎡)(イ)	法定免税点 以上(㎡)	構成比 (%)	総額 (千円)(ロ)	法定免税点 以上(千円)	構成比 (%)	法定免税点 以上(千円)	構成比 (%)	評価総筆数 (筆)	法定免税点 以上(筆)	構成比 (%)	平均価格(円) (ロ)/(イ)	最高価格(円)
田	R4	27,403,793	25,824,373	11.3	11,272,596	11,073,367	2.1	5,536,028	2.6	41,120	38,089	10.7	411	28,666
	R5	27,290,882	25,708,325	11.3	10,924,313	10,733,607	2.0	5,454,298	2.6	40,950	37,904	10.7	400	28,352
畑	R4	61,369,049	52,307,748	23.0	4,929,498	4,546,637	0.9	3,055,344	1.4	95,619	78,768	22.2	80	27,640
	R5	60,569,109	51,430,677	22.6	4,841,330	4,459,840	0.8	3,021,474	1.4	94,610	77,611	21.9	80	27,320
宅地	R4	31,808,430	30,777,439	13.5	496,320,165	490,794,616	92.3	187,576,144	87.7	170,337	159,320	44.9	15,603	81,135
	R5	31,868,584	30,800,212	13.5	490,266,940	484,609,778	92.3	185,010,441	87.6	170,771	159,436	45.0	15,384	78,954
池沼	R4	147,259	103,254	0.0	11,133	8,255	0.0	8,255	0.0	632	382	0.1	76	866
	R5	147,259	102,962	0.0	11,133	8,231	0.0	8,231	0.0	632	380	0.1	76	866
山林	R4	123,719,577	106,551,183	46.8	1,597,252	1,406,342	0.3	1,383,470	0.6	72,720	57,968	16.4	13	6,125
	R5	124,517,114	107,164,197	47.1	1,602,225	1,410,296	0.3	1,389,389	0.7	73,707	58,757	16.6	13	6,064
原野	R4	3,975,564	3,386,053	1.5	57,902	50,313	0.0	50,313	0.0	7,033	5,942	1.7	15	963
	R5	3,962,483	3,370,857	1.5	57,728	50,133	0.0	50,133	0.0	7,012	5,915	1.7	15	963
その他	R4	9,023,894	8,713,329	3.8	24,105,820	24,026,747	4.5	16,294,965	7.6	15,525	14,074	4.0	2,671	128,600
	R5	9,082,648	8,762,813	3.9	24,094,857	24,017,941	4.6	16,328,496	7.7	15,667	14,204	4.0	2,653	128,600
計	R4	257,447,566	227,663,379	99.9	538,294,366	531,906,277	100.1	213,904,519	99.9	402,986	354,543	100.0	2,091	
	R5	257,438,079	227,340,043	99.9	531,798,526	525,289,826	100.0	211,262,462	100.0	403,349	354,207	100.0	2,066	

<納税義務者数>（個人、法人別）

（単位：人）

年度	総数	法定免税点以上		法定免税点未満	
		個人	法人	個人	法人
R4	75,511	56,064		19,447	
		53,938	2,126	19,067	380
R5	75,611	55,959		19,652	
		53,780	2,179	19,267	385



令和5年度固定資産（土地）地積構成比

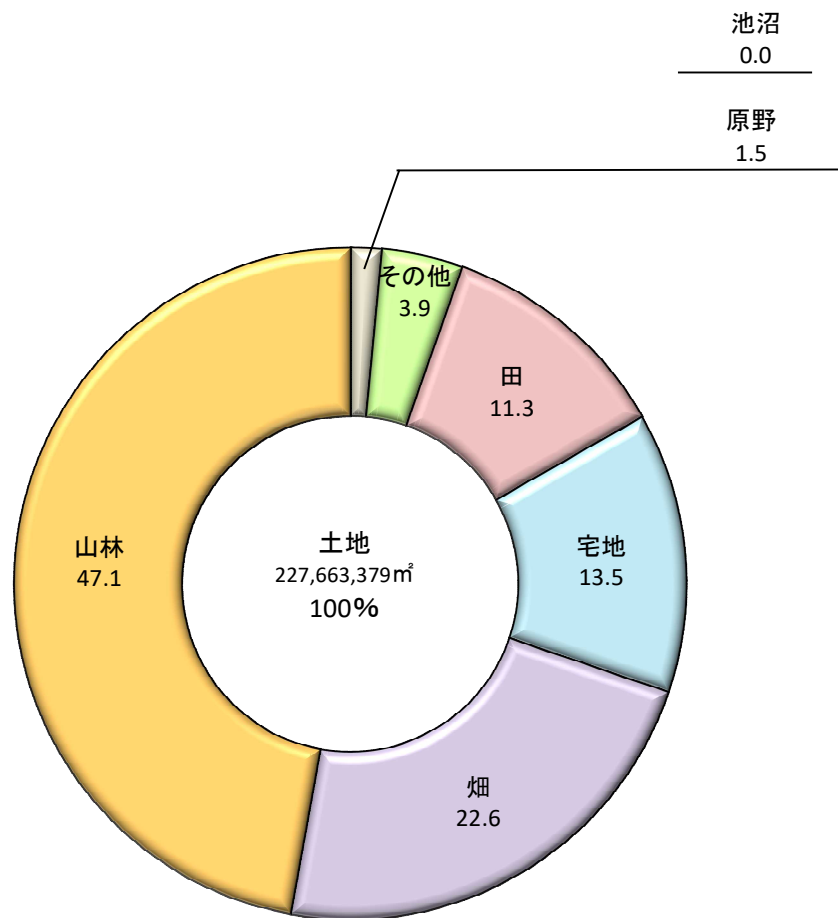

令和5年度固定資産（土地）決定価格構成比

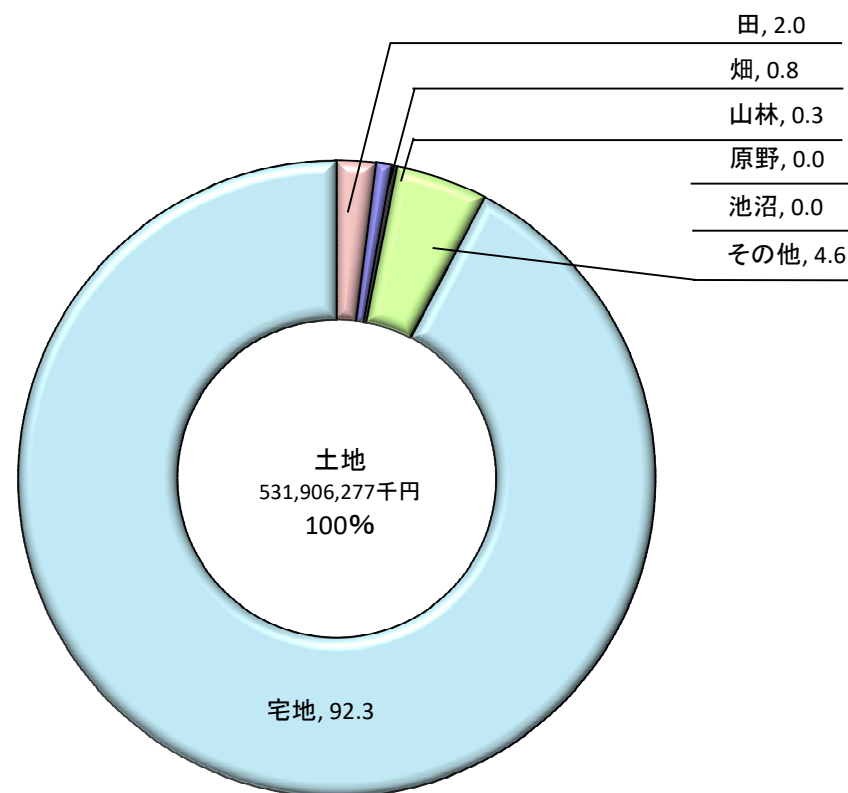

7. 土地に関する概要の推移

年度	区 分	納税義務者数(人)	地目別筆数(筆)						地目別地積(m <sup>2</sup> )					
			田	畑	宅地	山林	その他	計	田	畑	宅地	山林	その他	計
	総 数	75,191	41,588	97,070	169,711	71,442	22,870	402,681	27,707,704	62,445,157	31,612,043	122,823,628	12,967,191	257,555,723
R2	法定免税点未満のもの	18,912	3,057	16,377	9,968	14,289	2,736	46,427	1,607,609	8,832,209	899,124	16,801,742	952,876	29,093,560
	法定免税点以上のもの	56,279	38,531	80,693	159,743	57,153	20,134	356,254	26,100,095	53,612,948	30,712,919	106,021,886	12,014,315	228,462,163
	総 数	75,306	41,322	96,441	170,154	71,918	23,071	402,906	27,533,566	61,990,581	31,704,182	123,192,057	13,085,610	257,505,996
R3	法定免税点未満のもの	19,076	3,040	16,494	10,311	14,413	2,740	46,998	1,580,881	8,870,289	939,304	16,928,283	937,268	29,256,025
	法定免税点以上のもの	56,230	38,282	79,947	159,843	57,505	20,331	355,908	25,952,685	53,120,292	30,764,878	106,263,774	12,148,342	228,249,971
	総 数	75,511	41,120	95,619	170,337	72,720	23,190	402,986	27,403,793	61,369,049	31,808,430	123,719,577	13,146,717	257,447,566
R4	法定免税点未満のもの	19,447	3,031	16,851	11,017	14,752	2,792	48,443	1,579,420	9,061,301	1,030,991	17,168,394	944,081	29,784,187
	法定免税点以上のもの	56,064	38,089	78,768	159,320	57,968	20,398	354,543	25,824,373	52,307,748	30,777,439	106,551,183	12,202,636	227,663,379
	総 数	75,611	40,950	94,610	170,771	73,707	23,311	403,349	27,290,882	60,569,109	31,868,584	124,517,114	13,192,390	257,438,079
R5	法定免税点未満のもの	19,652	3,046	16,999	11,335	14,950	2,812	49,142	1,582,557	9,138,432	1,068,372	17,352,917	955,758	30,098,036
	法定免税点以上のもの	55,959	37,904	77,611	159,436	58,757	20,499	354,207	25,708,325	51,430,677	30,800,212	107,164,197	12,236,632	227,340,043

8. 家屋の種別区分別評価状況の推移

種別	区分 年度	棟数		床面積		決定価格		単位当たり価格	
		総数	前年比(%)	総数(m <sup>2</sup> )	前年比(%)	総額(千円)	前年比(%)	平均価格(円)	提示平均価格(円)
木造	R1	98,588	99.74	8,211,798	100.13	137,311,325	103.12	16,721	
	R2	98,389	99.80	8,222,169	100.13	141,710,613	103.20	17,235	
	R3	98,154	99.76	8,243,983	100.27	137,425,010	96.98	16,670	
	R4	97,893	99.73	8,252,646	100.11	142,008,203	103.34	17,208	
	R5	97,763	99.87	8,268,432	100.19	146,361,256	103.07	17,701	
木造以外	R1	26,071	100.08	5,929,011	100.23	171,767,500	101.98	28,971	
	R2	26,045	99.90	5,944,042	100.25	174,953,738	101.85	29,433	
	R3	25,975	99.73	5,962,101	100.30	177,303,404	101.34	29,738	
	R4	25,901	99.72	5,968,315	100.10	180,260,664	101.67	30,203	
	R5	25,897	99.98	5,980,086	100.20	182,803,896	101.41	30,569	
合計	R1	124,659	99.81	14,140,809	100.17	309,078,825	102.48	21,857	
	R2	124,434	99.82	14,166,211	100.18	316,664,351	102.45	22,353	
	R3	124,129	99.75	14,206,084	100.28	314,728,414	99.39	22,154	
	R4	123,794	99.49	14,220,961	100.39	322,268,867	101.77	22,662	
	R5	123,660	99.62	14,248,518	100.30	329,165,152	104.59	23,102	

9. 令和5年度家屋の概要

区分		総数		法定免税点未満のもの	法定免税点以上のもの	
		数	構成比 (%)		数	構成比 (%)
納税義務者数		65,415		7,913	57,502	
棟数 (棟)	木造	97,763	79.06	11,675	86,088	77.31
	木造以外	25,897	20.94	637	25,260	22.69
	計	123,660	100.00	12,312	111,348	100.00
床面積 (㎡)	木造	8,268,432	58.03	593,948	7,674,484	56.29
	木造以外	5,980,086	41.97	21,938	5,958,148	43.71
	計	14,248,518	100.00	615,886	13,632,632	100.00
決定価格 (千円)	木造	146,361,256	44.46	636,647	145,724,609	44.36
	木造以外	182,803,896	55.54	55,291	182,748,605	55.64
	計	329,165,152	100.00	691,938	328,473,214	100.00
単位当価格 (円)	木造	17,701		1,072	18,988	
	木造以外	30,569		2,520	30,672	
	計	23,102		1,123	24,095	

10. 家屋の新增築分調 (令和3年度・4年度・5年度)

種類	年度 区分	3		4		5	
		棟数	床面積 (㎡)	棟数	床面積 (㎡)	棟数	床面積 (㎡)
木造家屋	専用住宅	439	47,659	438	45,750	451	48,643
	その他	129	29,094	88	18,108	82	12,983
	計	568	76,753	526	63,858	533	61,626
非木造家屋	住宅・アパート	44	8,615	34	17,872	33	14,187
	その他	68	28,242	67	15,926	69	14,875
	計	112	36,857	101	33,798	102	29,062

1 1. 家屋の減少分調

種類	区分	3		4		5	
		棟数	床面積 (㎡)	棟数	床面積 (㎡)	棟数	床面積 (㎡)
木造家屋	専用住宅	555	38,145	539	37,011	451	31,860
	その他	304	16,772	300	19,015	256	14,647
	計	859	54,917	839	56,026	707	46,507
非木造家屋	住宅・アパート	54	14,689	40	7,358	31	7,015
	その他	153	44,005	116	17,869	114	18,928
	計	207	58,694	156	25,227	145	25,943

1 2. 家屋の新築住宅の軽減税額調

区分	法附則第15条の6第1項によるもの			法附則第15条の6第2項によるもの		
	戸数	床面積(㎡)	軽減税額(千円)	戸数	床面積(㎡)	軽減税額(千円)
R3	1,830	151,060	75,364	324	23,829	15,335
R4	1,850	148,588	78,005	469	32,237	22,752
R5	1,727	140,424	75,164	718	35,430	24,375

区分	法附則第15条の7第1項によるもの			法附則第15条の7第2項によるもの 法附則第15条の9第1項によるもの 法附則第15条の9第4項によるもの			軽減税額 合計 (千円)
	戸数	床面積(㎡)	軽減税額(千円)	戸数	床面積(㎡)	軽減税額(千円)	
R3	599	64,266	33,257	3	317	26	126,030
R4	574	61,370	32,808	4	309	35	135,264
R5	588	62,451	34,109	5	483	53	135,365

### 13. 木造家屋の種類別調

種類	年度 区分	R3		R4		R5	
		棟数	床面積 (㎡)	棟数	床面積 (㎡)	棟数	床面積 (㎡)
専用住宅		70,449	6,526,725	70,378	6,535,289	70,408	6,552,803
共同住宅・寄宿舍		800	194,088	834	205,068	851	211,411
併用住宅		4,765	462,607	4,718	458,946	4,667	455,366
農家住宅							
旅館・料亭・ホテル		95	12,398	92	12,161	92	12,161
事務所・銀行・店舗		1,228	96,447	1,239	98,078	1,252	99,544
劇場・病院		43	6,118	44	6,321	44	6,663
公衆浴場							
工場・倉庫		4,376	287,985	4,354	285,548	4,325	283,264
附属家・その他		16,398	657,615	16,234	651,235	16,124	647,220
計		98,154	8,243,983	97,893	8,252,646	97,763	8,268,432

(法定免税点未満含む)

### 14. 非木造家屋の種類別調

種類	年度 区分	R3		R4		R5	
		棟数	床面積 (㎡)	棟数	床面積 (㎡)	棟数	床面積 (㎡)
事務所・店舗・百貨店・銀行		2,876	1,105,354	2,862	1,101,762	2,854	1,100,048
住宅・アパート		9,351	1,888,481	9,296	1,898,412	9,316	1,906,626
ホテル・病院		341	293,749	341	298,648	340	297,585
工場・倉庫・市場		10,272	2,438,233	10,277	2,434,996	10,278	2,442,456
その他		3,135	236,284	3,125	234,497	3,109	233,371
計		25,975	5,962,101	25,901	5,968,315	25,897	5,980,086

(法定免税点未満含む)

15. 償却資産の課税標準額の推移

種類	年度 区分	R3			R4			R5		
		課税標準額 (千円)	構成比 (%)	前年度比 (%)	課税標準額 (千円)	構成比 (%)	前年度比 (%)	課税標準額 (千円)	構成比 (%)	前年度比 (%)
市長が価格を決定したもの	構 築 物	38,178,388	27.76	95.8	38,729,619	27.30	101.4	37,486,238	26.87	96.8
	機 械 及 び 装 置	59,765,933	43.45	97.6	62,860,783	44.31	105.2	62,332,150	44.69	99.2
	船 船	5,051,371	3.67	120.1	5,120,789	3.61	101.4	5,140,129	3.68	100.4
	航 空 機	0	0.00	0.0	0	0.00	0.0	0	0.00	0.0
	車 両 及 び 運 搬 具	433,861	0.32	102.5	369,302	0.26	85.1	327,303	0.23	88.6
	工 具 、 器 具 及 び 備 品	11,312,628	8.22	97.1	11,889,381	8.38	105.1	11,289,848	8.09	95.0
小 計		114,742,181	83.42	97.8	118,969,874	83.85	103.7	116,575,668	83.57	98.0
法第三八九条関係	総務大臣が価格等を決定し配分したもの	22,809,382	16.58	100.8	22,908,518	16.15	100.4	22,913,731	16.43	100.0
	県知事が価格等を決定し配分したもの		0.00	0.0	0	0.00	0.0	0	0.00	0.0
	小 計	22,809,382	16.58	100.8	22,908,518	16.15	100.4	22,913,731	16.43	100.0
合 計		137,551,563	100.00	98.3	141,878,392	100.00	103.1	139,489,399	100.00	98.3
納 税 義 務 者 数		1,909 (人)	-	93.2	2,161 (人)	-	113.2	2,134 (人)	-	98.8

# 徴収関係



## 1. 徴収率推移状況

### (1) 一般税

年度 税目		平成30年度	令和元年度	令和2年度	令和3年度	令和4年度
個人市民税	現年	99.06 %	99.27 %	99.43 %	99.36 %	99.25 %
	滞繰	42.61	49.48	53.84	37.48	34.28
法人市民税	現年	99.86	99.84	99.65	99.89	99.82
	滞繰	29.48	31.04	41.03	41.52	12.85
市民税計	現年	99.30 %	99.44 %	99.47 %	99.50 %	99.41 %
	滞繰	41.98	48.24	52.63	37.82	32.68
固定資産税	現年	99.11	99.15	98.95	99.23	99.22
	滞繰	38.61	39.40	38.47	41.50	34.09
軽自動車税 (種別割)	現年	98.47	98.75	99.00	98.86	98.81
	滞繰	34.76	32.41	32.35	26.33	28.69
特別土地 保有税	現年	—	—	—	—	—
	滞繰	—	—	—	—	—
現年課税計		99.28 %	99.36 %	99.28 %	99.42 %	99.37 %
滞納繰越計		39.78	42.35	43.15	39.31	33.23
合計		97.76 %	98.28 %	98.38 %	98.42 %	98.46 %

※ 現年課税計、滞納繰越計、合計は固定交納付金、軽自動車税(環境性能割)、市たばこ税及び入湯税も含む。  
特別土地保有税は16年度以降現年分課税なし。

### (2) 国保税

年度 税目		平成30年度	令和元年度	令和2年度	令和3年度	令和4年度
現年分	一般	94.59 %	95.12 %	95.41 %	95.40 %	94.84 %
	退職	98.34	97.81	100.00	—	—
	小計	94.62	95.12	95.41	95.40	94.84
滞繰分	一般	27.56	34.70	36.86	35.98	33.07
	退職	22.11	20.38	36.52	29.30	50.08
	小計	27.48	34.57	36.85	35.97	33.08
合計		82.89 %	86.49 %	88.27 %	88.81 %	88.49 %

## 2. 滞納分析

### (1) 滞納繰越額分析表

#### ① 一般税全体

上段: 県民税含, 下段: 一般市税

(件数: 人, 金額: 千円)

区分	調定額		収入済額		欠損額	滞納繰越額	4年度 徴収率	3年度 徴収率
	件数	金額	件数	金額				
現年課税分	159,888	26,247,458	157,503	26,076,229	4,997	168,844	99.37%	99.42%
		-----		21,646,240	-----	21,509,532		
滞納繰越分	5,315	373,851	2,398	124,983	28,760	220,204	33.23%	39.31%
		-----		302,037	-----	100,366		
県民税含計	165,203	26,621,309	159,901	26,201,212	33,758	389,048	98.46%	98.42%
-----		-----		-----	21,609,898	27,615		
一般市税計		21,948,277						

※ 金額は、市県民税退職所得分、固定交納付金、軽自動車税(環境性能割)、市たばこ税、入湯税を含む一般税全体を計上。計の欄については、千円単位の四捨五入により各税目の表の積上と一致しないことがある。徴収率は市税分で算出。

#### ② 市県民税(普徴・特徴合算)

上段: 市県民税, 下段: 市民税

(件数: 人, 金額: 千円)

区分	調定額		収入済額		欠損額	滞納繰越額	4年度 徴収率	3年度 徴収率
	件数	金額	件数	金額				
現年課税分	22,498	11,416,045	21,832	11,329,485	152	88,712	99.24%	99.35%
		-----		6,856,417	-----	6,804,376		
退職所得分	-	103,976	-	103,976	0	0	100.00%	100.00%
		-----		62,387	-----	62,387		
滞納繰越分	2,146	179,799	966	61,632	15,228	102,974	34.28%	37.48%
		-----		107,985	-----	37,016		
市県民税	24,644	11,699,820	22,798	11,495,092	15,380	191,687	98.25%	98.25%
-----		-----		-----	6,903,779	9,237		
市民税		7,026,788						

※ 計の欄については、千円単位の四捨五入により各税目の表の積上と一致しないことがある。収入済額に、選付未済額を含む。

上段: 市県民税(普徴分現年644千円、特徴分現年1,660千円、特徴分滞繰36千円)

下段: 市民税(普徴分現年387千円、特徴分現年 997千円、特徴分滞繰21千円)

②-1. 市県民税 普通徴収

上段:市県民税, 下段:市民税

(件数:人, 金額:千円)

区 分	調 定 額		収 入 済 額		欠 損 額	滞 納 繰 越 額	4年度 徴収率	3年度 徴収率
	件数	金 額	件数	金 額				
現年課税分	15,199	2,561,193	14,570	2,489,732	152	71,952	97.17%	97.22%
		1,538,785		1,495,296	91	43,784		
滞納繰越分	1,981	162,810	850	53,356	14,972	94,483	32.77%	35.81%
		97,781		32,045	8,992	56,745		
市県民税	17,180	2,724,003	15,420	2,543,088	15,124	166,435	93.33%	92.38%
市民税		1,636,566		1,527,340	9,083	100,529		

※ 計の欄については、千円単位の四捨五入により各税目の表の積上と一致しないことがある。  
 収入済額に、還付未済額を含む。 上段:市県民税(現年644千円)  
 下段:市民税(現年387千円)

②-2. 市県民税 特別徴収

上段:市県民税, 下段:市民税

(件数:人, 金額:千円)

区 分	調 定 額		収 入 済 額		欠 損 額	滞 納 繰 越 額	4年度 徴収率	3年度 徴収率
	件数	金 額	件数	金 額				
現年課税分	7,299	8,854,853	7,262	8,839,752	0	16,760	99.84%	99.88%
		5,317,632		5,309,080	0	9,549		
退職所得分	-	103,976	-	103,976	0	0	100.00%	100.00%
		62,387		62,387	0	0		
滞納繰越分	165	16,989	116	8,276	256	8,492	48.72%	56.62%
		10,203		4,971	154	5,100		
市県民税	7,464	8,975,817	7,378	8,952,004	256	25,252	99.74%	99.80%
市民税		5,390,222		5,376,438	154	14,648		

※ 計の欄については、千円単位の四捨五入により各税目の表の積上と一致しないことがある。  
 収入済額に、還付未済額を含む。 上段:市県民税(現年1,660千円、滞繰36千円)  
 下段:市民税(現年 997千円、滞繰21千円)

③ 法人市民税

(件数:人, 金額:千円)

区 分	調 定 額		収 入 済 額		欠 損 額	滞 納 繰 越 額	4年度 徴収率	3年度 徴収率
	件数	金 額	件数	金 額				
現年課税分	4,519	2,797,518	4,470	2,792,447	0	5,070	99.82%	99.89%
滞納繰越分	59	8,729	19	1,122	949	6,719	12.85%	41.52%
計	4,578	2,806,246	4,489	2,793,569	949	11,789	99.55%	99.62%

※ 計の欄については、千円単位の四捨五入により各税目の表の積上と一致しないことがある。  
 収入済額に、還付未済額(滞繰60千円)を含む。

## ④ 固定資産税

(件数:人,金額:千円)

区 分	調 定 額		収 入 済 額		欠 損 額	滞 納 繰 越 額	4年度 徴収率	3年度 徴収率
	件数	金 額	件数	金 額				
現年課税分	72,309	9,228,686	71,384	9,156,264	4,846	67,866	99.22%	99.23%
交納付金	-	977,327	-	977,327	0	0	100.00%	100.00%
滞納繰越分	1,925	167,858	941	57,227	11,228	99,403	34.09%	41.50%
計	74,234	10,373,871	72,325	10,190,818	16,073	167,270	98.24%	98.18%

※ 計の欄については、千円単位の四捨五入により各税目の表の積上と一致しないことがある。  
収入済額に、還付未済額(現年290千円)を含む。

## ⑤ 軽自動車税

(件数:人,金額:千円)

区 分	調 定 額		収 入 済 額		欠 損 額	滞 納 繰 越 額	4年度 徴収率	3年度 徴収率
	件数	金 額	件数	金 額				
現年課税分 (種別割)	60,562	601,262	59,817	594,085	0	7,196	98.81%	98.86%
現年課税分 (環境性能割)	-	26,603	-	26,603	0	0	100.00%	100.00%
滞納繰越分	1,185	17,436	472	5,002	1,356	11,078	28.69%	26.33%
計	61,747	645,300	60,289	625,691	1,356	18,273	96.96%	96.78%

※ 計の欄については、千円単位の四捨五入により各税目の表の積上と一致しないことがある。  
収入済額に、還付未済額(現年(種別割)19千円)を含む。

## ⑥ 市たばこ税

(件数:人,金額:千円)

区 分	調 定 額		収 入 済 額		欠 損 額	滞 納 繰 越 額	4年度 徴収率	3年度 徴収率
	件数	金 額	件数	金 額				
現年課税分	-	1,088,859	-	1,088,859	0	0	100.00%	100.00%
滞納繰越分	-	29	-	0	0	29	0.00%	0.00%
計	-	1,088,889	-	1,088,859	0	29	99.997%	99.997%

## ⑦入湯税

(件数:人,金額:千円)

区分	調定額		収入済額		欠損額	滞納繰越額	4年度 徴収率	3年度 徴収率
	件数	金額	件数	金額				
現年課税分	—	7,182	—	7,182	0	0	100.00%	100.00%
滞納繰越分	—	0	—	0	0	0	—	—
計	—	7,182	—	7,182	0	0	100.00%	100.00%

## ⑧国民健康保険税

(件数:人,金額:千円)

区分	調定額		収入済額		欠損額	滞納繰越額	4年度 徴収率	3年度 徴収率
	件数	金額	件数	金額				
現年課税分	25,620	2,985,890	24,697	2,831,736	0	156,181	94.84%	95.40%
滞納繰越分	2,302	342,022	1,354	113,135	17,702	211,854	33.08%	35.97%
計	27,922	3,327,912	26,051	2,944,871	17,702	368,034	88.49%	88.81%

※ 計の欄については、千円単位の四捨五入により各税目の表の積上と一致しないことがある。  
収入済額に、還付未済額(現年2,027千円、滞繰669千円)を含む。

### 3. 年度別収納額推移状況

(単位:千円)

税目 \ 年度	平成30年度	令和元年度	令和2年度	令和3年度	令和4年度
個人市民税	6,843,788	7,004,300	6,948,624	6,725,923	6,903,779
法人市民税	2,954,692	2,869,335	1,584,430	2,469,773	2,793,569
市民税計	9,798,480	9,873,635	8,533,054	9,195,696	9,697,347
固定資産税	10,637,769	10,611,291	10,487,536	10,040,851	10,190,818
軽自動車税	548,393	566,179	592,809	604,409	625,691
市たばこ税	1,031,861	1,026,808	979,829	1,037,096	1,088,859
入湯税	8,370	8,094	3,748	4,591	7,182
一般税計	22,024,874	22,086,008	20,596,977	20,882,643	21,609,898
国保税	3,073,600	3,248,778	3,115,816	2,993,280	2,944,871
計	25,098,474	25,334,786	23,712,793	23,875,923	24,554,769

※ 計の欄については、千円単位の四捨五入により各税目の表の積上と一致しないことがある。

## 4. 一般税滞納処分状況

(単位：件、千円)

区分・項目	令和3年度末 処分状況		令和4年度				令和4年度末 処分状況		
	件数	金額	処 分		換 価		件数	金額	
			件数	金額	件数	金額			
差 押 財 産	不動産	9	16,046	2	1,435	1	1,107	1	329
	無体財産	1	290	0	0	0	0	0	0
	預貯金	8	970	290	31,539	252	12,372	20	2,992
	給 与	40	5,204	80	7,716	67	5,088	19	1,878
	保 険	70	11,016	88	21,786	56	8,792	31	9,052
	その他債権	64	12,535	73	24,403	53	15,771	37	5,663
	動 産	0	0	1	664	0	0	1	664
	計	192	46,061	534	87,543	429	43,130	109	20,578
参 加 差 押	不動産	0	0	0	0	0	0	0	0
	無体財産	0	0	0	0	0	0	0	0
	計	0	0	0	0	0	0	0	0
交 付 要 求	競 売	16	2,358	3	591	2	333	1	257
	破 産	10	1,171	7	821	6	779	1	42
	他税庁等	8	2,525	22	3,597	12	2,727	7	465
	計	34	6,054	32	5,009	20	3,839	9	764
総 計	226	52,115	566	92,552	449	46,969	118	21,342	

※ 複数の区分で滞納処分している場合は各項目ごとに再掲する。

※ 令和3年度末処分状況欄は差押分の年度繰越となる。

5. 国保税滞納処分状況

(単位：件、千円)

区分・項目	令和3年度末 処分状況		令和4年度				令和4年度末 処分状況		
			処 分		換 価				
	件数	金 額	件数	金 額	件数	金 額	件数	金 額	
差押 財産	不動産	1	1,854	1	386	1	386	0	0
	無体財産	0	0	0	0	0	0	0	0
	預貯金	5	1,539	143	24,795	98	6,060	16	3,227
	給 与	40	13,217	56	20,180	43	5,188	29	12,711
	保 険	48	9,256	51	15,522	33	3,799	21	5,939
	その他債権	43	8,422	45	10,532	21	1,406	24	5,409
	動 産	0	0	0	0	0	0	0	0
	計	137	34,288	296	71,415	196	16,839	90	27,286
参加差押	不動産	0	0	0	0	0	0	0	0
	無体財産	0	0	0	0	0	0	0	0
	計	0	0	0	0	0	0	0	0
交付要求	競 売	5	658	4	1,102	2	238	2	864
	破 産	4	561	1	201	1	201	0	0
	他税庁等	5	1,122	15	2,843	6	1,977	5	684
	計	14	2,341	20	4,146	9	2,416	7	1,548
総 計	151	36,629	316	75,561	205	19,255	97	28,834	

※ 複数の区分で滞納処分している場合は各項目ごとに再掲する。  
 ※ 令和3年度末処分状況欄は差押分の年度繰越となる。



6. 口座振替取扱状況

(単位：千円)

税目	年度	納税義務者	口座振替	利用率	振替依頼額	振替済額	振替率
市県民税 普通徴収	令和元年度	14,742	4,515	30.63%	707,052	682,850	96.58%
	令和2年度	13,748	4,123	29.99%	703,742	676,088	96.07%
	令和3年度	13,449	4,010	29.82%	625,115	605,564	96.87%
	令和4年度	12,580	3,471	27.59%	609,033	590,974	97.03%
軽自動車税	令和元年度	86,141	25,762	29.91%	152,327	148,485	97.48%
	令和2年度	85,653	24,383	28.47%	152,937	150,808	98.61%
	令和3年度	85,409	23,893	27.97%	152,507	149,709	98.17%
	令和4年度	84,987	23,222	27.32%	153,070	150,647	98.42%
固定資産税	令和元年度	71,760	39,246	54.69%	4,054,965	3,971,313	97.94%
	令和2年度	72,436	38,944	53.76%	4,141,243	4,065,107	98.16%
	令和3年度	71,625	38,621	53.92%	3,979,688	3,922,008	98.55%
	令和4年度	71,706	38,059	53.08%	4,113,973	4,056,333	98.60%
一般税計	令和元年度	172,643	69,523	40.27%	4,914,345	4,802,648	97.73%
	令和2年度	171,837	67,450	39.25%	4,997,922	4,892,002	97.88%
	令和3年度	170,483	66,524	39.02%	4,757,310	4,677,281	98.32%
	令和4年度	169,273	64,752	38.25%	4,876,077	4,797,954	98.40%
国民健康保険 税 普通徴収	令和元年度	19,985	9,138	45.72%	1,331,125	1,277,576	95.98%
	令和2年度	19,044	8,501	44.64%	1,257,893	1,223,213	97.24%
	令和3年度	18,780	8,333	44.37%	1,214,424	1,177,869	96.99%
	令和4年度	18,876	8,176	43.31%	1,201,046	1,168,860	97.32%
合計	令和元年度	192,628	78,661	40.84%	6,245,469	6,080,224	97.35%
	令和2年度	190,881	75,951	39.79%	6,255,816	6,115,216	97.75%
	令和3年度	189,263	74,857	39.55%	5,971,734	5,855,150	98.05%
	令和4年度	188,149	72,928	38.76%	6,077,122	5,966,814	98.18%

※ 納税義務者数は当初令書発送件数、振替依頼額は年間総額で調査。

## 7. 不納欠損処分の状況

### (1) 年次別件数・金額対比表（県民税は含まない）

区分 年度	件数(件)	金額(千円)	前年対比(%)		平成29年度を100とした場合(%)	
			件数	金額	件数	金額
令和4年度	1,073	27,615	件数	71.2	件数	34.4
			金額	91.8	金額	26.0
令和3年度	1,508	30,079	件数	117.8	件数	48.3
			金額	99.9	金額	28.3
令和2年度	1,280	30,123	件数	75.0	件数	41.0
			金額	54.9	金額	28.3
令和元年度	1,707	54,832	件数	65.5	件数	54.7
			金額	68.3	金額	51.5
平成30年度	2,606	80,263	件数	83.6	件数	83.6
			金額	75.5	金額	75.5

### (2) 税目別処分事項別内訳（上段：県民税含，下段：市民税）

税目	消滅時効		執行停止		計	
	件数	金額(千円)	件数	金額(千円)	件数	金額(千円)
普徴市県民税	69	3,939	244	11,185	313	15,124
		2,366		6,717		9,083
特徴市県民税	5	156	2	100	7	256
		94		60		154
法人市民税	7	709	5	240	12	949
固定資産税	117	3,338	412	12,735	529	16,073
軽自動車税	117	766	95	590	212	1,356
計	315	8,908	758	24,850	1,073	33,758
		7,273		20,342		27,615

## (3) 欠損事由別区分

(県民税5,517千円含む)

事由別	欠 損 額		不納欠損総額に占める割合 (%)				
	件 数(件)	金 額(千円)	件 数	金 額	件 数	金 額	
消滅時効	生活困窮等	139	2,660	件 数	13.0	件 数	29.4
				金 額	7.9		
	行方不明・死亡	76	2,463	件 数	7.1	金 額	26.4
				金 額	7.3		
	倒産・その他	100	3,785	件 数	9.3	金 額	26.4
				金 額	11.2		
執行停止	生活困窮等	114	2,928	件 数	10.6	件 数	52.1
				金 額	8.7		
	行方不明・死亡	352	9,506	件 数	32.8	金 額	49.6
				金 額	28.2		
	倒産・その他	93	4,298	件 数	8.7	金 額	49.6
				金 額	12.7		
即時停止	帰国	61	2,520	件 数	5.7	件 数	18.5
				金 額	7.5		
	解散法人	21	1,964	件 数	2.0	金 額	24.0
				金 額	5.8		
	その他	117	3,634	件 数	10.9	金 額	24.0
				金 額	10.8		
計	1,073	33,758	件 数	100.0	件 数	100.0	
			金 額	100.0	金 額	100.0	

# 国民健康保険税

### 1. 被保険者数の推移

		令和元年度	令和2年度	令和3年度	令和4年度
世帯数		23,779	23,295	22,792	21,826
被保険者数	総数	37,498	36,276	35,044	33,041
	退職被保険者等	9	0	0	0
	一般被保険者	37,489	36,276	35,044	33,041

(課税状況調)

### 2. 令和4年度中の被保険者増減内訳

年度中増加内訳	転入	社保離脱	生保廃止	出生	後期高齢者離脱	その他	計
	863	4,071	89	86	2	359	5,470
年度中減少内訳	転出	社保加入	生保開始	死亡	後期高齢者加入	その他	計
	773	3,150	126	285	2,667	463	7,464

(国保年報)

### 3. 保険税収納状況

		令和元年度		令和2年度		令和3年度		令和4年度	
		調定額	収納額	調定額	収納額	調定額	収納額	調定額	収納額
被保険者一般	現年分	3,217,966,311	3,060,894,625	3,098,945,041	2,956,824,514	2,996,759,300	2,858,864,973	2,985,889,700	2,831,735,604
	滞納繰越分	530,522,747	184,074,421	428,623,853	157,971,305	373,159,124	134,259,576	341,834,649	113,041,606
	計	3,748,489,058	3,244,969,046	3,527,568,894	3,114,795,819	3,369,918,424	2,993,124,549	3,327,724,349	2,944,777,210
被退職者	現年分	2,896,889	2,833,350	192,059	192,059	0	0	0	0
	滞納繰越分	4,787,254	975,546	2,268,805	828,482	530,979	155,586	187,159	93,720
	計	7,684,143	3,808,896	2,460,864	1,020,541	530,979	155,586	187,159	93,720

(国保年報)

#### 4. 不納欠損処分の状況

##### (1) 年次別件数・金額対比表

年度	区分	件数(件)	金額(千円)	前年対比(%)		平成30年度を100とした場合(%)	
				件数	金額	件数	金額
令和4年度		432	17,702	件数	68.9	件数	41.5
				金額	56.5	金額	21.6
令和3年度		627	31,349	件数	95.6	件数	60.2
				金額	88.7	金額	38.3
令和2年度		656	35,352	件数	73.7	件数	63.0
				金額	53.4	金額	43.2
令和元年度		890	66,228	件数	85.4	件数	85.4
				金額	81.0	金額	81.0
平成30年度		1,042	81,773	件数	70.7	件数	100.0
				金額	73.6	金額	100.0

##### (2) 処分事項別内訳

税目	消滅時効		執行停止		計	
	件数	金額(千円)	件数	金額(千円)	件数	金額(千円)
国民健康保険税	200	7,948	232	9,754	432	17,702

## (3) 欠損事由別区分

事由別	欠 損 額		不納欠損総額に占める割合 (%)				
	件 数(件)	金 額(千円)	件 数	金 額	件 数	金 額	
消滅時効	生活困窮等	87	2,992	件 数	20.1	件 数	46.3
				金 額	16.9		
	行方不明・死亡	42	1,580	件 数	9.7	金 額	44.9
				金 額	8.9		
	倒産・その他	71	3,377	件 数	16.4	金 額	44.9
				金 額	19.1		
執行停止	生活困窮等	111	4,720	件 数	25.7	件 数	52.8
				金 額	26.7		
	行方不明・死亡	97	3,462	件 数	22.5	金 額	51.2
				金 額	19.6		
	倒産・その他	20	879	件 数	4.6	金 額	51.2
				金 額	5.0		
即時停止	帰国	0	0	件 数	0.0	件 数	0.9
				金 額	0.0		
	解散法人	0	0	件 数	0.0	金 額	3.9
				金 額	0.0		
	その他	4	692	件 数	0.9	金 額	3.9
				金 額	3.9		
計	432	17,702	件 数	100.0	件 数	100.0	
			金 額	100.0	金 額	100.0	

# 税 制



〔 税制 〕

1. 令和5年度市税制一覧表

税目	区分	課税客体・納税義務者	賦課期日	賦課標準及び税率	申告期限	納期																																									
市民税 (個人)		市内に住所を有する個人の前年中の所得(均等割・所得割)	1月1日	①均等割 3,500円 ②所得割 6% (税率)	・個人申告書 3月15日 ・給与支払報告書 公的年金等支払報告書 1月31日	・普通徴収 第1期 6月30日 第2期 8月31日 第3期 10月31日 第4期 1月31日 ・特別徴収(給与)…毎月徴収分翌月10日 ・特別徴収(公的年金)…年金支払月の翌月10日(年6回)																																									
		市内に事務所、事業所または家屋敷を有する個人で、市内に住所を有しないもの(均等割)		③(県民税)均等割 2,200円 ④(県民税)所得割 4% (税率)																																											
(法人)		市内に事務所または事業所を有する法人(均等割・法人税割)	申告納付	①均等割 <table border="1"> <thead> <tr> <th>資本金等の額</th> <th>従業員数</th> <th>税率</th> <th>資本金等の額</th> <th>従業員数</th> <th>税率</th> </tr> </thead> <tbody> <tr> <td>50億円超</td> <td>50人超</td> <td>360万円</td> <td>1千万円超</td> <td>50人超</td> <td>18万円</td> </tr> <tr> <td>10億円超</td> <td>50人超</td> <td>210万円</td> <td>1億円以下</td> <td>50人以下</td> <td>15万6千円</td> </tr> <tr> <td>50億円以下</td> <td>50人以下</td> <td>49万2千円</td> <td>1千万円以下</td> <td>50人超</td> <td>14万4千円</td> </tr> <tr> <td>10億円超</td> <td>50人以下</td> <td>48万円</td> <td>上記以外の法人等</td> <td>50人以下</td> <td>6万円</td> </tr> <tr> <td>1億円超</td> <td>50人超</td> <td>48万円</td> <td></td> <td></td> <td></td> </tr> <tr> <td>10億円以下</td> <td>50人以下</td> <td>19万2千円</td> <td></td> <td></td> <td></td> </tr> </tbody> </table>	資本金等の額	従業員数	税率	資本金等の額	従業員数	税率	50億円超	50人超	360万円	1千万円超	50人超	18万円	10億円超	50人超	210万円	1億円以下	50人以下	15万6千円	50億円以下	50人以下	49万2千円	1千万円以下	50人超	14万4千円	10億円超	50人以下	48万円	上記以外の法人等	50人以下	6万円	1億円超	50人超	48万円				10億円以下	50人以下	19万2千円				・法人税申告期限 ・申告納付
		資本金等の額		従業員数	税率	資本金等の額	従業員数	税率																																							
50億円超	50人超	360万円	1千万円超	50人超	18万円																																										
10億円超	50人超	210万円	1億円以下	50人以下	15万6千円																																										
50億円以下	50人以下	49万2千円	1千万円以下	50人超	14万4千円																																										
10億円超	50人以下	48万円	上記以外の法人等	50人以下	6万円																																										
1億円超	50人超	48万円																																													
10億円以下	50人以下	19万2千円																																													
市内に寮、宿泊所、クラブその他これらに類する施設を有する法人で、当該市内に事務所または事業所を有しないもの及び市内に事務所、事業所または寮等を有する法人でない社団または財団で、代表者または管理人の定めのあるもの(均等割)	②法人税割 12.1% (税率) 8.4% (税率)																																														
固定資産税		土地 家屋 償却資産	該当固定資産の所有者	1月1日	・税率1.4/100 ・免税点 (土地) 30万円 20 〃 (償却資産) 150 〃	・償却資産 1月31日 第1期 5月2日 第2期 8月1日 第3期 12月27日 第4期 2月28日																																									
軽自動車税 種別割		原動機付自転車 軽自動車 小型特殊自動車 二輪の軽自動車 二輪の小型自動車	当該車の所有者または使用者	4月1日	原動機付自転車 50cc以下 年額 2,000円 " 50cc超90cc以下 2,000円 " 90cc超125cc以下 2,400円 ミニカー 3,700円 小型特殊自動車 農耕作業用 2,400円 " その他のもの 5,900円 二輪の小型自動車 250cc超 6,000円 軽自動車二輪 125cc超250cc以下 3,600円 三輪及び四輪以上の軽自動車 別紙のとおり	・取得申告 納税義務の発生後15日以内 ・廃車申告 納税義務が消滅した日から30日以内	全期 5月31日																																								
軽自動車税 環境性能割		車両の通常の取得価格が50万円を超える三輪以上の軽自動車(新車・中古車)	軽自動車を売買、贈与等により取得した者	取得時	環境性能割は市税となりますが、当分の間、県に納めていただくことになります。環境性能割の税率や支払方法等に関するお問い合わせは、下記までお願いいたします。 <div style="border: 1px solid black; padding: 5px; margin-top: 10px;">                         中予地方局 課税課(運輸支局駐在)                          〒791-1113 愛媛県松山市森松町1075-2 自動車会館内 TEL 089-957-6621 FAX 089-957-6626                     </div>																																										
市たばこ税		たばこの売渡し又は消費等	卸売販売業者等	申告納付	1,000本につき、6,552円	毎月の販売につき翌月の末日までに申告納付																																									
入湯税		入 湯 客		申告納入	1人1日について150円	翌月15日 翌月15日																																									
交付金		・交付金…国地方公共団体の固定資産で貸付資産等	国、地方公共団体	前年3月31日	算定標準額の1.4/100	毎年6月30日																																									

## 三輪及び四輪以上の軽自動車税率について

最初の新規検査※により、旧税率、新税率、重課税率のいずれかの税率になります。

※最初の新規検査とは、今までに車両番号の指定を受けたことのない軽自動車を、新たに使用しようとするときに受ける検査です。検査年月は、自動車検査証(車検証)の上段の「初度検査年月」欄で確認できます。

初度検査が平成15年10月14日以前の車両の場合、検査年を記載で検査月が記載されていません。その場合は、その年の12月を検査年月とします。

車種区分			(1)旧税率	(2)新税率	(3)重課税率
			平成27年3月31日以前に最初の新規検査を受けたもの	平成27年4月1日以降に最初の新規検査を受ける車両	最初の新規検査から13年を経過した車両
三輪			3,100円	3,900円	4,600円
四輪以上	乗用	自家用	7,200円	10,800円	12,900円
		営業用	5,500円	6,900円	8,200円
	貨物用	自家用	4,000円	5,000円	6,000円
		営業用	3,000円	3,800円	4,500円

(注)  
・電気軽自動車、天然ガス自動車、エタノール自動車、ガソリンハイブリッド自動車、一般乗合用バス及び被けん引車は対象外

## 軽自動車税のグリーン化特例について

令和5年度税制改正に伴い、排出ガス性能及び燃費性能の優れた環境負荷の小さいものについて、適用基準を厳しくし、次のとおり軽自動車税のグリーン化特例が3年間延長されます。

令和5年4月1日から令和8年3月31日までに新規登録された軽四輪等(三輪以上の軽自動車)は、取得の翌年度分のみ軽自動車税が軽減されます。対象及び軽減割合は下表のとおりです。

【適用期間】 令和5年4月1日～令和8年3月31日

対象・要件等		特例措置の内容
乗用車 ※2	・電気自動車 ・天然ガス自動車(平成21年排出ガス規制NOx10%以上低減又は平成30年排出ガス規制適合)	概ね75%軽減
軽貨物車	・電気自動車 ・天然ガス自動車(平成21年排出ガス規制NOx10%以上低減又は平成30年排出ガス規制適合)	概ね75%軽減

※1 軽乗用車(営業用)の概ね25%軽減対象車両のみ特例措置の期限が2年延長(適用期間:令和5年4月1日～令和7年3月31日)

※2 営業用乗用車のうち、ガソリン車(ハイブリッド車を含む)について、令和2年度基準達成かつ令和12年度基準90%達成車両については概ね50%軽減、令和2年度基準達成かつ令和12年度燃費基準70%達成車両については概ね25%軽減。

### 軽減率と税率

車種区分			税率(年額)			
			標準税率	75%軽減	50%軽減	25%軽減
三輪			3,900円	1,000円	2,000円	3,000円
四輪以上	乗用	自家用	10,800円	2,700円	-	-
		営業用	6,900円	1,800円	3,500円	5,200円
	貨物用	自家用	5,000円	1,300円	-	-
		営業用	3,800円	1,000円	-	-

